

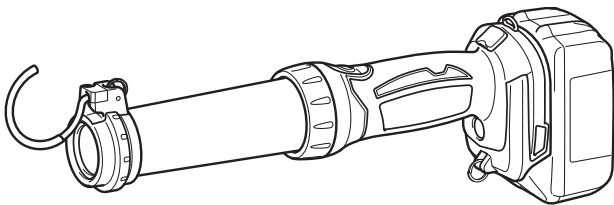

<b>EN</b>	<b>Cordless LED Flashlight</b>	<b>Instruction manual</b>
<b>PTBR</b>	<b>Lanterna LED a bateria</b>	<b>Manual de Instruções</b>
<b>FR</b>	<b>Lampe torche LED</b>	<b>Manuel d'instructions</b>
<b>DE</b>	<b>Akku-Lampe</b>	<b>Betriebsanleitung</b>
<b>IT</b>	<b>Torcia LED a batteria</b>	<b>Istruzioni per l'uso</b>
<b>NL</b>	<b>Accu-LED-lamp</b>	<b>Gebruiksaanwijzing</b>
<b>ES</b>	<b>Linterna LED Inalámbrica</b>	<b>Manual de instrucciones</b>
<b>KO</b>	충전식 LED 후레쉬	사용 설명서

## DML807

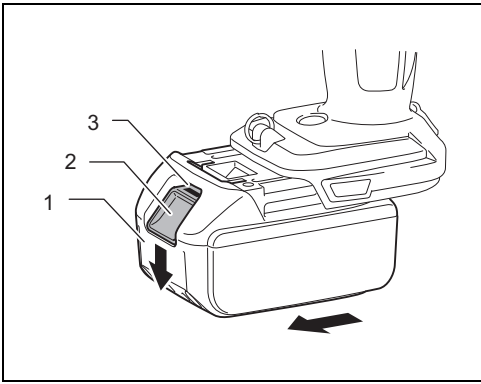



1

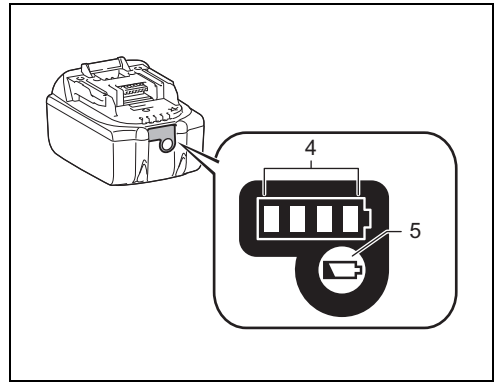

2

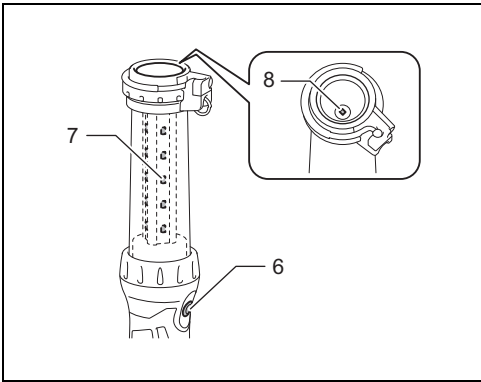

3

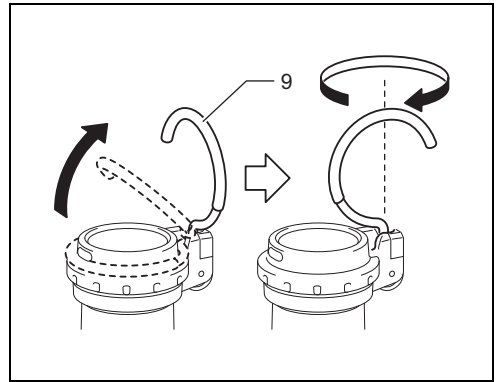

4

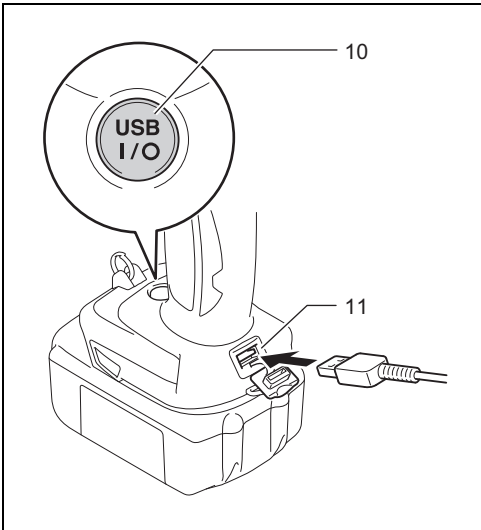

5

**Parts description**

- |                           |                       |                             |
|---------------------------|-----------------------|-----------------------------|
| 1. Battery cartridge      | 5. Check button       | 9. Metal hook               |
| 2. Battery release button | 6. Light switch       | 10. USB power supply switch |
| 3. Red indicator          | 7. Main LED (20 pcs.) | 11. USB power supply port   |
| 4. Indicator lamps        | 8. Sub LED (1 pc.)    |                             |

**SPECIFICATIONS**

Major Features		Model			DML807	
Voltage		DC 14.4 V/18 V				
LED		Main LED 0.5 W x 20 pcs.				
		Sub LED 2.0 W x 1 pc.				
USB power supply	Port	USB A type				
	Output voltage	DC 5 V				
	Output current	2.1 A				
Operating time (approximately)	Standard battery cartridge	Main LED (20 pcs.) when lit	Main LED (10 pcs.) when lit	Sub LED (1 pc.) when lit		
	BL1415	2.0 hours	4.0 hours	6.0 hours		
	BL1415N	2.5 hours	5.0 hours	8.0 hours		
	BL1430, BL1430B	4.0 hours	8.5 hours	13 hours		
	BL1440	6.5 hours	13 hours	21 hours		
	BL1450	8.0 hours	16 hours	25 hours		
	BL1460B	9.0 hours	18 hours	28 hours		
	BL1815	2.5 hours	5.5 hours	8.5 hours		
	BL1815N	3.5 hours	6.5 hours	10 hours		
	BL1820, BL1820B	4.5 hours	9.0 hours	14 hours		
	BL1830, BL1830B	6.5 hours	12 hours	19 hours		
	BL1840, BL1840B	9.0 hours	18 hours	28 hours		
BL1850, BL1850B	11 hours	23 hours	36 hours			
BL1860B	14 hours	28 hours	43 hours			
Dimensions (with BL1850B)	with the hook stood	L 414 mm x W 79 mm x H 155 mm				
	with the hook stored	L 361 mm x W 79 mm x H 121 mm				
Weight (without battery)		0.42 kg				

- Due to our ongoing research and development, the specifications herein are subject to change without notice.
- Note: Specifications may differ from country to country.
- Operating time may differ depending on battery type and usage condition.

**Symbols**

The following show the symbols used for the equipment. Be sure that you understand their meaning before use.

 ..... Read instruction manual.

 ..... Indoor use only

 ..... Optical Radiation (UV and IR). Minimize exposure to eyes or skin.

 ..... Do not stare at the operating light source.

 ..... Use appropriate shielding or eyes protection.

 ..... Take particular care and attention!

 <sup>Cd</sup>  
<sup>Ni-MH</sup>  
<sup>Li-Ion</sup> ..... Only for EU countries  
Due to the presence of hazardous components in the equipment, waste electrical and electronic equipment, accumulators and batteries may have a negative impact on the environment and human health.  
Do not dispose of electrical and electronic appliances or batteries with household waste!  
In accordance with the European Directive on waste electrical and electronic equipment and on accumulators and batteries and waste

accumulators and batteries, as well as their adaptation to national law, waste electrical equipment, batteries and accumulators should be stored separately and delivered to a separate collection point for municipal waste, operating in accordance with the regulations on environmental protection.

This is indicated by the symbol of the crossed-out wheeled bin placed on the equipment.

## Electrical safety

1. Do not insert a nail, wire, etc. into USB power supply port. Otherwise a circuit short may cause smoke and fire.
2. Do not connect power source to USB port. Otherwise there is risk of fire. The USB port is only intended for charging lower voltage device. Always place the cover onto the USB port when not charging the lower voltage device.

## Battery luminaire use and care

1. Recharge only with the charger specified by the manufacturer. A charger that is suitable for one type of battery cartridge may create a risk of fire when used with another battery cartridge.
2. Use luminaire only with specifically designated battery cartridges. Use of any other battery cartridges may create a risk of injury and fire.
3. When the battery cartridge is not in use, keep it away from other metal objects, like paper clips, coins, keys, nails, screws or other small metal objects that can make a connection from one terminal to another. Shorting the battery terminals together may cause burns or a fire.
4. Under abusive conditions, liquid may be ejected from the battery; avoid contact. If contact accidentally occurs, flush with water. If liquid contacts eyes, additionally seek medical help. Liquid ejected from the battery may cause irritation or burns.

## IMPORTANT SAFETY INSTRUCTIONS FOR BATTERY CARTRIDGE

1. Before using battery cartridge, read all instructions and cautionary markings on (1) battery charger, (2) battery, and (3) product using battery.
2. Do not disassemble battery cartridge.
3. If operating time has become excessively shorter, stop operating immediately. It may result in a risk of overheating, possible burns and even an explosion.
4. If electrolyte gets into your eyes, rinse them out with clear water and seek medical attention right away. It may result in loss of your eyesight.
5. Do not short the battery cartridge:
  - (1) Do not touch the terminals with any conductive material.
  - (2) Avoid storing battery cartridge in a container with other metal objects such as nails, coins, etc.
  - (3) Do not expose battery cartridge to water or rain. A battery short can cause a large current flow, overheating, possible burns and even a breakdown.
6. Do not store the luminaire and battery cartridge in locations where the temperature may reach or exceed 50°C (122°F).
7. Do not incinerate the battery cartridge even if it is severely damaged or is completely worn out. The battery cartridge can explode in a fire.
8. Be careful not to drop or strike battery.
9. Do not use a damaged battery.
10. Follow your local regulations relating to disposal of battery.

## IMPORTANT SAFETY INSTRUCTIONS

**⚠ WARNING:** When using electric luminaires, basic safety precautions should always be followed to reduce the risk of fire, electric shock, and personal injury, including the following:

### READ ALL INSTRUCTIONS.

**⚠ CAUTION:**

1. When the luminaire is not in use, always switch off, and unplug/remove the battery cartridge from the luminaire.
2. Do not cover or clog the lit luminaire with cloth or carton, etc. Covering or clogging it may cause a flame.
3. Do not use the luminaire in damp or wet locations. Do not expose the luminaire to rain or snow. Do not wash it in water.
4. Do not use the luminaire in explosive atmospheres, such as in the presence of flammable liquids, gases or dust.
5. Do not look in the LED light or see the source of light directly.

The lamp was classified at risk Group 2.

- a) The lamp or lamp system is in excess of the Exempt Group and that the viewer related risk is dependent upon how the users install and use the product;
- b) The most restrictive optical radiation hazard and other optical radiation hazards in excess of Exempt Group.
- c) Proper assembly, installation, maintenance and safe use, including clear warnings concerning precautions to avoid possible exposure to hazardous optical radiation.
- d) Advice on safe operation procedures and warnings concerning reasonably foreseeable malpractices, malfunctions and hazardous failure modes.
- e) NOTICE: UV and IR emitted from this product.
- f) WARNING: IR emitted from this product.
- g) CAUTION: Possibly hazardous optical radiation emitted from this product.
- h) Minimize exposure to eyes or skin. Use appropriate shielding.
- i) Use appropriate shielding or eye protection.
- j) Do not stare at operating lamp. May be harmful to the eyes.
- k) Eye or skin irritation may result from exposure. Avoid eye exposure.

11. The contained lithium-ion batteries are subject to the Dangerous Goods Legislation requirements. For commercial transports e.g. by third parties, forwarding agents, special requirement on packaging and labeling must be observed.  
For preparation of the item being shipped, consulting an expert for hazardous material is required. Please also observe possibly more detailed national regulations. Tape or mask off open contacts and pack up the battery in such a manner that it cannot move around in the packaging.

**⚠ CAUTION:**

- Only use genuine Makita batteries. Use of non-genuine Makita batteries, or batteries that have been altered, may result in the battery bursting causing fires, personal injury and damage. It will also void the Makita warranty for the Makita tool and charger.

**Tips for maintaining maximum battery life**

1. Charge the battery cartridge before completely discharged.  
Always stop luminaire operation and charge the battery cartridge when you notice less luminaire power.
2. Never recharge a fully charged battery cartridge. Overcharging shortens the battery service life.
3. Charge the battery cartridge with room temperature at 10°C - 40°C (50°F - 104°F). Let a hot battery cartridge cool down before charging it.
4. Charge the battery cartridge if you do not use it for a long period (more than six months).

**Save all warnings and instructions for future reference.**

**FUNCTIONAL DESCRIPTION**

**Installing or removing the battery cartridge (Fig. 1)**

**⚠ CAUTION:**

- Always switch off the luminaire before installing or removing of the battery cartridge.
- **Hold the luminaire and the battery cartridge firmly when installing or removing battery cartridge.**  
Failure to hold the luminaire and the battery cartridge firmly may cause them to slip off your hands and result in damage to the luminaire and battery cartridge and a personal injury.

To remove the battery cartridge, slide it from the luminaire while sliding the button on the front of the cartridge.  
To install the battery cartridge, align the tongue on the battery cartridge with the groove in the housing and slip it into place. Insert it all the way until it locks in place with a little click. If you can see the red indicator on the upper side of the button, it is not locked completely.

**⚠ CAUTION:**

- Always install the battery cartridge fully until the red indicator cannot be seen. If not, it may accidentally fall out of the luminaire, causing injury to you or someone around you.

- Do not install the battery cartridge forcibly. If the cartridge does not slide in easily, it is not being inserted correctly.

**Indicating the remaining battery capacity (Fig. 2)**

(Only for battery cartridges with "B" at the end of the model number.)  
Press the check button on the battery cartridge to indicate the remaining battery capacity. The indicator lamps light up for few seconds.

Indicator lamps			Remaining capacity
Lighted	Off	Blinking	
■	□	▧	75% to 100%
■	■	□	50% to 75%
■	■	□	25% to 50%
■	□	□	0% to 25%
▧	□	□	Charge the battery.
■	■	□	The battery may have malfunctioned.
□	□	■	

**NOTE:**

- Depending on the conditions of use and the ambient temperature, the indication may differ slightly from the actual capacity.

**Light switch operations (Fig. 3)**

**⚠ CAUTION:**

- Do not look in the LED light or see the source of light directly.
- Press the light switch as shown below to change modes.

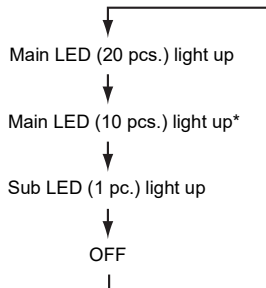

\* The LEDs of the two rows on the opposite side of the light switch light up.

**Metal hook (Fig. 4)**

Pivot the metal hook upright before using it.  
The hook can be turned at 360° and removed.

## Connecting USB devices (Fig. 5)

### CAUTION:

- Connect only devices which are compatible with the USB power supply port. Otherwise it may cause malfunction to the battery holder.

This luminaire (with the battery) can work as an external power supply for USB devices.

Open the cover and connect the USB cable (not included) with the power supply port of the battery holder. And then connect the other end of the cable with the device.

Press the USB power supply switch. The switch lights in green and the USB power supply port (with the battery) starts to supply DC5V, 2.1A. Press the USB power supply switch again to turn off the power supply.

### NOTE:

- Before connecting USB device to the luminaire (with the battery), always backup your data of USB device. Otherwise your data may be lost by any possibility.
- The luminaire may not supply power to some USB devices.
- When not using or after charging, remove the USB cable and close the cover.
- To save the battery power, the USB power supply switch will automatically turn off when; 30 minutes is past since the power supply is finished; or the power supply is not performed for 30 minutes.
- If the remaining battery capacity become lower, the USB power supply switch will turn off and the power supply will stop to prevent overdischarging of the battery. In this case, charge the battery or replace with new one.

## MAINTENANCE

To maintain product safety and reliability, repairs and maintenance should be carried out by a Makita Authorized Service Center.

### CAUTION:

- Never use gasoline, benzine, thinner, alcohol or the like. Discoloration, deformation or cracks may result.

## OPTIONAL ACCESSORIES

### CAUTION:

These accessories or attachments are recommended for use with your Makita luminaire specified in this manual. The use of any other accessories or attachments might present a risk of injury to persons. The accessories or attachments should be used only in the proper and intended manner.

- Shoulder strap
- Makita genuine battery and charger

### NOTE:

- Some items in the list may be included in the luminaire package as standard accessories. They may differ from country to country.

### Risk Group 2



**CAUTION! Possibly hazardous optical radiation emitted from this product. Do not stare at operating lamp. Maybe harmful to the eye.**

***Product tested against EN 62471***

**Descrição das peças**

- |                                  |                             |  |
|----------------------------------|-----------------------------|--|
| 1. Bateria                       | 5. Botão de verificação     | 9. Gancho metálico                               |
| 2. Botão de liberação da bateria | 6. Interruptor de luz       | 10. Interruptor de suprimento de alimentação USB |
| 3. Indicador vermelho            | 7. LED principal (20 peças) | 11. Porta de suprimento de alimentação USB       |
| 4. Lâmpadas de indicação         | 8. LED substituto (1 peça)  |  |

**ESPECIFICAÇÕES**

Principais características		Modelo			DML807		
Voltagem		DC 14,4 V/18 V					
LED		LED principal 0,5 W x 20 peças					
		LED substituto 2,0 W x 1 peça					
Suprimento de alimentação USB	Porta	USB tipo A					
	Tensão de saída	5 V CC					
	Corrente de saída	2,1 A					
Tempo de operação (aproximadamente)	Bateria padrão	LED principal (20 peças) quando aceso	LED principal (10 peças) quando aceso	LED substituto (1 peça) quando aceso			
	BL1415	2,0 horas	4,0 horas	6,0 horas			
	BL1415N	2,5 horas	5,0 horas	8,0 horas			
	BL1430, BL1430B	4,0 horas	8,5 horas	13 horas			
	BL1440	6,5 horas	13 horas	21 horas			
	BL1450	8,0 horas	16 horas	25 horas			
	BL1460B	9,0 horas	18 horas	28 horas			
	BL1815	2,5 horas	5,5 horas	8,5 horas			
	BL1815N	3,5 horas	6,5 horas	10 horas			
	BL1820, BL1820B	4,5 horas	9,0 horas	14 horas			
	BL1830, BL1830B	6,5 horas	12 horas	19 horas			
	BL1840, BL1840B	9,0 horas	18 horas	28 horas			
BL1850, BL1850B	11 horas	23 horas	36 horas				
BL1860B	14 horas	28 horas	43 horas				
Dimensões (com BL1850B)	com o gancho colocado	C 414 mm x L 79 mm x A 155 mm					
	com o gancho guardado	C 361 mm x L 79 mm x A 121 mm					
Peso (sem bateria)		0,42 kg					

- Devido à nossa pesquisa e ao nosso desenvolvimento contínuos, as especificações aqui descritas estão sujeitas a alterações sem aviso prévio.
- Nota: As especificações podem variar de país para país.
- O tempo de operação pode diferir dependendo do tipo de bateria e condição de uso.

**Símbolos**

A seguir encontram-se os símbolos utilizados no equipamento.

Certifique-se de que você entende o significado de cada um antes do uso.



..... Leia o manual de instruções.



..... Uso somente em ambientes internos



..... Radiação óptica (UV e IV).  
Minimize a exposição aos olhos ou pele.



..... Não fixe os olhos na fonte de luz em operação.



..... Use proteção apropriada ou proteção para os olhos.



..... Tenha muito cuidado e preste atenção!



..... Apenas para países da UE  
Devido à presença de componentes perigosos nos equipamentos, resíduos de equipamentos elétricos e eletrônicos, acumuladores e baterias podem gerar impactos negativos sobre o meio ambiente e a saúde humana.

Não descarte aparelhos elétricos e eletrônicos ou baterias juntamente com o lixo doméstico!

De acordo com a Diretiva Europeia relativa aos resíduos de equipamentos elétricos e eletrônicos, e a acumuladores, baterias e os resíduos destes, bem como sua adaptação como legislação nacional, resíduos de equipamentos elétricos e eletrônicos, baterias e acumuladores devem ser armazenados separadamente e enviados para um ponto de coleta de resíduos municipais separado, que opere em conformidade com as regulamentações de proteção ambiental.

Isso é indicado pelo símbolo da lixeira com um X afixado no equipamento.

- g) ATENÇÃO: Possível radiação óptica perigosa emitida deste produto.
- h) Minimize a exposição aos olhos ou pele. Use proteção apropriada.
- i) Use proteção apropriada ou proteção para os olhos.
- j) Não fixe os olhos na lâmpada de operação. Pode ser perigoso para os olhos.
- k) Pode ocorrer irritação dos olhos ou da pele com a exposição. Evite a exposição aos olhos.

### Segurança elétrica

- 1. Não insira um prego, arame, etc. na porta de suprimento de alimentação USB. Caso contrário, um curto circuito pode causar fumaça ou fogo.
- 2. Não conecte a fonte de alimentação à porta USB. Caso contrário, há risco de incêndio. A porta USB é destinada apenas ao carregamento do dispositivo em baixa voltagem. Coloque sempre a capa sobre a porta USB quando não estiver carregando o dispositivo em baixa voltagem.

### Uso e cuidados da luminária alimentada por bateria

- 1. Recarregue somente com o carregador especificado pelo fabricante. Um carregador compatível com um tipo de bateria pode criar o risco de incêndio se usado com outra bateria.
- 2. Use a luminária somente com baterias especificamente designadas. O uso de qualquer outra bateria pode criar risco de ferimentos e incêndio.
- 3. Quando a bateria não estiver em uso, mantenha-a longe de outros objetos metálicos, como cliques de papel, moedas, chaves, pregos, parafusos ou outros materiais metálicos pequenos que possam fazer uma conexão de um terminal a outro. Provocar o curto circuito dos terminais de bateria pode causar queimaduras ou incêndio.
- 4. Sob condições abusivas, pode ser ejetado líquido da bateria; evite contato. Se ocorrer o contato acidental, lave com bastante água. Se o líquido entrar em contato com os olhos, busque também auxílio médico. O líquido ejetado da bateria pode causar irritação ou queimaduras.

### INSTRUÇÕES IMPORTANTES DE SEGURANÇA PARA A BATERIA

- 1. Antes de usar a bateria, leia todas as instruções e símbolos de aviso no (1) carregador da bateria, na (2) bateria e no (3) produto usando a bateria.
- 2. Não desmonte a bateria.
- 3. Se o tempo de operação se tornar extremamente curto, pare o funcionamento imediatamente. Se continuar, pode haver o risco de superaquecimento, queimaduras ou mesmo uma explosão.
- 4. Se entrar eletrólito nos olhos, lave com água limpa e busque atenção médica imediatamente. Pode ocorrer a perda de visão.
- 5. Não provoque curto-circuito na bateria:
  - (1) Não toque nos terminais com material condutor.
  - (2) Evite guardar a bateria em uma caixa junto com outros objetos metálicos como pregos, moedas, etc.
  - (3) Não exponha a bateria à água ou à chuva.

## INSTRUÇÕES IMPORTANTES DE SEGURANÇA

**⚠ AVISO:** Ao usar luminárias elétricas, siga sempre as precauções básicas de segurança para reduzir o risco de incêndio, choque elétrico e ferimentos, inclusive as seguintes:

## LEIA TODAS AS INSTRUÇÕES.

**⚠ ATENÇÃO:**

- 1. Quando a luminária não estiver em uso, sempre desligue e remova a bateria da luminária.
- 2. Não cubra ou obstrua a luminária com pano ou caixa, etc. Cobrir ou obstruir a luminária pode causar chamas.
- 3. Não use luminárias em locais úmidos ou molhados. Não exponha a luminária à chuva ou neve. Não lave na água.
- 4. Não utilize a luminária em ambientes com perigo de explosão, tais como próximos a líquidos inflamáveis, gases ou poeira.
- 5. Não olhe para a luz LED ou diretamente para a fonte de luz.

A lâmpada foi classificada no Grupo 2 de risco.

- a) A lâmpada ou o sistema de lâmpadas além do Grupo Isento e o risco relacionado ao observador depende de como os usuários instalam e utilizam o produto;
- b) Perigo de radiação óptica mais restritivo e outros perigos de radiação óptica além do Grupo Isento.
- c) Montagem apropriada, instalação, manutenção e uso seguro, incluindo avisos claros sobre as precauções para evitar possível exposição à radiação óptica perigosa.
- d) Aconselhamento sobre os procedimentos de operação segura e avisos sobre negligências, funcionamentos defeituosos e modos de falha perigosos razoavelmente previstos.
- e) CUIDADO: Radiação infravermelha (IV) e ultravioleta (UV) emitidas deste produto.
- f) AVISO: Radiação infravermelha (IV) emitida deste produto.



Um curto-circuito da bateria pode causar um fluxo grande de corrente, superaquecimento, queimaduras ou mesmo falhas.

6. Não guarde a luminária e a bateria em locais onde a temperatura possa atingir ou exceder 50 °C (122 °F).
7. Não incinere a bateria mesmo que ela esteja muito danificada ou totalmente gasta. A bateria pode explodir no fogo.
8. Tenha cuidado para não deixar cair a bateria ou batê-la.
9. Não use bateria danificada.
10. Siga as regulamentações locais relacionadas ao descarte da bateria.
11. As baterias de íons de lítio estão sujeitas aos requisitos da Legislação de Bens Perigosos. É necessário ter em conta os requisitos especiais de empacotamento e etiquetagem no caso de o transporte ser realizado por terceiros e transportadoras, por exemplo.  
Para a preparação do item a ser expedido, é necessário consultar um especialista em materiais perigosos. Tenha igualmente em conta possíveis regulamentos nacionais detalhados. Isole ou cubra contatos abertos e embale a bateria de forma a que ela não se desloque pela embalagem.

#### ⚠ ATENÇÃO:

- Use somente baterias Makita originais. O uso de baterias Makita não originais, ou baterias que foram alteradas, pode resultar no estouro das baterias, resultando em incêndios, lesão pessoal e danos. Também anulará a garantia Makita para a ferramenta e carregador Makita.

### Sugestões para a máxima vida útil da bateria

1. Carregue a bateria antes que ela esteja totalmente esgotada.  
Se notar diminuição de potência, pare o funcionamento da luminária e carregue a bateria.
2. Jamais recarregue uma bateria que já esteja carregada. Carregar demais diminui a vida útil da bateria.
3. Carregue a bateria em temperatura ambiente de 10 °C a 40 °C (50 °F a 104 °F). Se a bateria estiver quente, aguarde até que esfrie antes de recarregá-la.
4. Carregue a bateria se não a usou por um longo período de tempo (mais de seis meses).

## Guarde todos os avisos e instruções para referência futura.

## DESCRIÇÃO FUNCIONAL

### Instalação e remoção da bateria (Fig. 1)

#### ⚠ ATENÇÃO:

- Sempre desligue a luminária antes da instalação ou remoção da bateria.
- **Segure a luminária e a bateria firmemente quando instalar ou remover a bateria.** Não segurar a luminária e a bateria firmemente pode fazer com que elas escorreguem de suas mãos, causando danos à luminária e à bateria, além de ferimentos pessoais.

Para remover a bateria, deslize-a da luminária enquanto desliza o botão em frente à bateria.

Para instalar a bateria, alinhe a lingueta da bateria com a ranhura do compartimento e deslize-a no lugar.















Empurre-a até o fim até que trave com um pequeno clique. Se puder ver o indicador vermelho no lado de cima do botão, significa que não está totalmente travada.

#### ⚠ ATENÇÃO:

- Sempre instale a bateria por completo até que não seja mais possível ver o indicador vermelho. Caso contrário, a mesma poderá cair acidentalmente da luminária e causar ferimentos em você ou em alguém por perto.
- Não use força quando instalar a bateria. Se a mesma não deslizar facilmente, é sinal de que não está sendo encaixada corretamente.

### Indicação da capacidade restante da bateria (Fig. 2)

(Somente baterias com "B" no fim do número do modelo.)  
Pressione o botão de verificação na bateria para indicar a capacidade restante da bateria. As lâmpadas de indicação se acendem por alguns segundos.

Lâmpadas de indicação			Capacidade restante
 Acesa	 Desligado	 Piscando	
			75% a 100%
			50% a 75%
			25% a 50%
			0% a 25%
			Carregar a bateria.
			A bateria pode não ter funcionado direito.

#### NOTA:

- Dependendo das condições de uso e da temperatura ambiente, a indicação pode diferir ligeiramente da capacidade real.

### Operação do interruptor de luz (Fig. 3)

#### ⚠ ATENÇÃO:

- Não olhe para a luz LED ou diretamente para a fonte de luz.

Pressione o interruptor de luz conforme mostrado abaixo para alterar os modos.

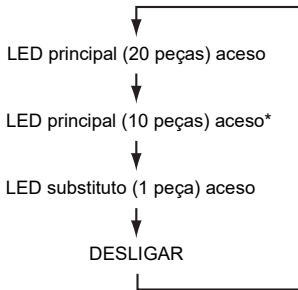

\* Os LEDs das duas fileiras no lado oposto do interruptor de luz se acendem.

### Gancho metálico (Fig. 4)

Vire o gancho metálico para cima antes de usá-lo. O gancho pode ser virado 360° e removido.

### Conectando dispositivos USB (Fig. 5)

#### ⚠ ATENÇÃO:

- Conecte somente dispositivos que são compatíveis com a porta de suprimento de alimentação USB. Caso contrário, isso pode causar mau funcionamento do suporte da bateria.

Essa luminária (com a bateria) pode funcionar como um suprimento de alimentação externo para dispositivos USB.

Abra a tampa e conecte o cabo USB (não incluído) à porta de suprimento de alimentação da bateria. E depois conecte a outra extremidade ao dispositivo.

Pressione o interruptor de suprimento de alimentação USB. O interruptor acende em verde e a porta de suprimento de alimentação USB (com a bateria) começa a suprir CA 5V, 2,1A. Pressione novamente o interruptor de suprimento de alimentação USB para desligá-lo.

#### NOTA:

- Antes de conectar o dispositivo USB à luminária (com a bateria), faça sempre o backup de seus dados do dispositivo USB. Caso contrário, seus dados podem se perder.
- A luminária pode não suprir alimentação a alguns dispositivos USB.
- Quando não estiver usando ou após o carregamento, remova o cabo USB e feche a tampa.
- Para economizar a energia da bateria, o interruptor de suprimento de alimentação USB se desligará automaticamente quando passar 30 minutos desde o término do suprimento de alimentação ou o suprimento de alimentação não funcionar por 30 minutos.
- Se a capacidade restante da bateria ficar mais baixa, o interruptor de suprimento de alimentação USB se desligará e o suprimento de alimentação irá parar para evitar a sobrecarga da bateria. Neste caso, carregue a bateria ou substitua por uma nova.

## MANUTENÇÃO

Para manter a segurança e a confiabilidade do produto, os reparos e a manutenção deverão ser realizados por um centro de assistência técnica autorizada Makita.

#### ⚠ ATENÇÃO:

- Nunca utilize gasolina, benzina, solvente, álcool ou algo semelhante. Isso pode resultar em descoloração, deformação ou rachaduras.

## ACESSÓRIOS OPCIONAIS

#### ⚠ ATENÇÃO:

Esses acessórios ou implementos são recomendados para utilização com sua luminária Makita especificada neste manual. A utilização de quaisquer outros acessórios ou extensões pode apresentar o risco de ferimentos pessoais. Os acessórios ou implementos devem ser usados somente de maneira apropriada ou pretendida.

- Alça de ombro
- Bateria e carregador originais da Makita

#### NOTA:

- Alguns itens na lista podem ser incluídos no pacote da luminária como acessórios padrão. Eles podem variar dependendo do país.

### Grupo 2 de Riscos



**ATENÇÃO! É possível o produto emitir a radiação óptica perigosa. É proibido olhar para a lâmpada em operação. É possível prejudicar os olhos.**

***O produto é testado contra EN 62471.***

## Description des pièces

- |  |                             |                                     |
|--|-----------------------------|-------------------------------------|
| 1. Batterie                            | 5. Bouton de vérification   | 10. Interrupteur d'alimentation USB |
| 2. Bouton de dégagement de la batterie | 6. Interrupteur d'éclairage | 11. Port d'alimentation USB         |
| 3. Voyant rouge                        | 7. DEL principales (20)     |                                     |
| 4. Voyants                             | 8. DEL secondaire (1)       |                                     |
|  | 9. Crochet métallique       |                                     |

## SPÉCIFICATIONS

Principales fonctions		Modèle		
Tension		DML807		
DEL		14,4 V/18 V C.C.		
		DEL principales 0,5 W x 20		
		DEL secondaire 2,0 W x 1		
Alimentation USB	Port	Type USB A		
	Tension de sortie	5 V C.C.		
	Courant de sortie	2,1 A		
Durée de fonctionnement (environ)	Batterie standard	DEL principales (20) si allumé	DEL principales (10) si allumé	DEL secondaire (1) si allumé
	BL1415	2,0 heures	4,0 heures	6,0 heures
	BL1415N	2,5 heures	5,0 heures	8,0 heures
	BL1430, BL1430B	4,0 heures	8,5 heures	13 heures
	BL1440	6,5 heures	13 heures	21 heures
	BL1450	8,0 heures	16 heures	25 heures
	BL1460B	9,0 heures	18 heures	28 heures
	BL1815	2,5 heures	5,5 heures	8,5 heures
	BL1815N	3,5 heures	6,5 heures	10 heures
	BL1820, BL1820B	4,5 heures	9,0 heures	14 heures
	BL1830, BL1830B	6,5 heures	12 heures	19 heures
	BL1840, BL1840B	9,0 heures	18 heures	28 heures
BL1850, BL1850B	11 heures	23 heures	36 heures	
BL1860B	14 heures	28 heures	43 heures	
Dimensions (avec BL1850B)	lorsque le crochet est sorti	L 414 mm x P 79 mm x H 155 mm		
	lorsque le crochet est rentré	L 361 mm x P 79 mm x H 121 mm		
Poids (sans la batterie)		0,42 kg		

- Étant donné notre recherche et notre développement continus, les spécifications contenues dans ce manuel sont sujettes à des modifications sans préavis.
- Remarque : Les spécifications peuvent varier suivant les pays.
- Le temps de fonctionnement peut varier selon le type de batterie et les conditions d'utilisation.

### Symboles

Les symboles utilisés pour l'appareil sont indiqués ci-dessous. Assurez-vous d'avoir bien compris leur signification avant d'utiliser l'appareil.



..... Lire le manuel d'instructions.



..... Utilisation en intérieur uniquement



..... Rayonnement optique (UV et infrarouge).  
Limitez l'exposition des yeux et de la peau.



..... Ne pas regarder fixement la source lumineuse lorsqu'elle fonctionne.



..... Utiliser un écran de protection adéquat ou une protection pour les yeux.



..... Faites preuve de prudence et de vigilance !



..... Pour les pays de l'Union européenne uniquement

En raison de la présence de composants dangereux dans l'équipement, les déchets d'équipements électriques et électroniques, les accumulateurs et les batteries peuvent avoir un impact négatif sur l'environnement et la santé humaine.

Ne jetez pas les appareils électriques et électroniques ou les batteries avec les ordures ménagères !

Conformément à la directive européenne relative aux déchets d'équipements électriques et électroniques et aux déchets d'accumulateurs et de batteries, ainsi qu'à son adaptation à la législation nationale, les déchets d'équipements électriques, les batteries et les accumulateurs doivent être collectés séparément et déposés dans un point de collecte distinct pour déchets urbains, conformément aux réglementations en matière de protection de l'environnement. Cela est indiqué par le symbole de la poubelle à roulettes barrée sur l'équipement.

## CONSIGNES DE SÉCURITÉ IMPORTANTES

**⚠ AVERTISSEMENT :** Lors de l'utilisation d'appareils d'éclairage électriques, vous devez toujours prendre des précautions élémentaires en matière de sécurité pour réduire les risques d'incendie, de choc électrique et de blessure. Ces précautions sont notamment les suivantes :

## LISEZ TOUTES LES INSTRUCTIONS.

**⚠ ATTENTION :**

1. Lorsque vous n'utilisez pas l'appareil d'éclairage, vous devez toujours l'éteindre et en retirer la batterie.
2. Ne recouvrez pas et n'obturez pas l'appareil d'éclairage avec du tissu, du carton ou autre. Vous risqueriez de déclencher un incendie.
3. N'utilisez pas l'appareil d'éclairage dans les endroits humides ou mouillés. N'exposez pas l'appareil d'éclairage à la pluie et à la neige. Ne la lavez pas dans l'eau.
4. N'utilisez pas l'appareil d'éclairage dans les atmosphères explosives, par exemple en présence de liquides, gaz ou poussières inflammables.
5. Ne regardez pas directement la lumière de la DEL ou la source lumineuse.

La lampe a été classée dans le groupe 2 en matière de risques.

- a) La lampe ou le système de lampe est supérieur(e) au groupe d'exceptions et le risque lié à la visionneuse

dépend de la manière dont les utilisateurs installent et utilisent le produit.

- b) Danger de rayonnement optique le plus restrictif et autres dangers de rayonnement optiques supérieurs au groupe d'exceptions.
- c) Montage, installation, entretien et utilisation en toute sécurité complets, y compris mises en garde claires pour éviter l'éventuelle exposition au rayonnement optique dangereux.
- d) Conseils sur les procédures de fonctionnement en toute sécurité et les mises en garde concernant les fautes professionnelles, dysfonctionnements et modes de défaillance dangereux raisonnablement prévisibles.
- e) NOTE : rayons UV et infrarouges émis par ce produit.
- f) AVERTISSEMENT : rayons infrarouges émis par ce produit.
- g) ATTENTION : risque de rayonnements optiques dangereux par ce produit.
- h) Limitez l'exposition des yeux et de la peau. Utilisez une protection adéquate.
- i) Utiliser un écran de protection adéquat ou une protection pour les yeux.
- j) Ne regardez pas fixement la lampe lorsqu'elle fonctionne. Vous risqueriez de vous blesser les yeux.
- k) Une exposition peut entraîner une irritation des yeux ou de la peau. Évitez d'exposer vos yeux.

## Sécurité en matière d'électricité

1. N'insérez pas de clou, fil, etc., dans le port d'alimentation USB. Cela pourrait provoquer un court-circuit et entraîner la formation de fumée ainsi qu'un incendie.
2. Ne raccordez aucune source d'alimentation au port USB. Cela pourrait provoquer un incendie. Le port USB est destiné uniquement au rechargement d'appareils de faible tension. Placez toujours le cache sur le port USB lorsque vous ne rechargez pas d'appareils de faible tension.

## Utilisation et entretien de l'appareil d'éclairage à batterie

1. N'utilisez que le chargeur spécifié par le fabricant. Un chargeur adapté à un type de batterie peut créer un risque d'incendie s'il est utilisé avec un autre type de batterie.
2. Utilisez l'appareil d'éclairage uniquement avec les batteries désignées. L'utilisation d'autres types de batterie peut créer un risque de blessures et d'incendie.
3. Lorsque vous n'utilisez pas la batterie, tenez-la éloignée de tout objet métallique, tel que les trombones, pièces de monnaie, clefs, clous, vis ou autres petits objets métalliques susceptibles de faire office de connexion d'une borne à l'autre. Court-circuiter les bornes de la batterie peut provoquer des brûlures ou un incendie.
4. En cas de mauvaise utilisation, du liquide peut fuir de la batterie ; évitez tout contact. En cas de contact accidentel, nettoyez la surface en question à l'eau. Si du liquide entre en contact avec vos yeux, consultez un médecin. Le liquide éjecté de la batterie peut provoquer une irritation ou des brûlures.

# IMPORTANTES CONSIGNES DE SÉCURITÉ POUR LA BATTERIE

1. Avant d'utiliser la batterie, lisez toutes les consignes et tous les avertissements inscrits sur (1) le chargeur, (2) la batterie et (3) l'appareil alimenté par la batterie.
2. Ne démontez pas la batterie.
3. Cessez immédiatement d'utiliser l'appareil si le temps de fonctionnement devient excessivement court. Il y a risque de surchauffe, de brûlures, voire d'explosion.
4. Si l'électrolyte pénètre dans vos yeux, rincez-les à l'eau claire et consultez immédiatement un médecin. Il y a risque de perte de la vue.
5. Ne court-circuitez pas la batterie :
  - (1) Ne touchez les bornes avec aucun matériau conducteur.
  - (2) Évitez de ranger la batterie dans un contenant où se trouvent d'autres objets métalliques tels que des clous, pièces de monnaie, etc.
  - (3) N'exposez pas la batterie à l'eau ou à la pluie.Un court-circuit de la batterie risque de provoquer un fort courant, une surchauffe, parfois des brûlures, voire une panne.
6. Ne rangez pas l'appareil d'éclairage ou la batterie dans des endroits où la température risque d'atteindre ou de dépasser 50 °C (122 °F).
7. Ne jetez pas la batterie au feu, même si elle est gravement endommagée ou complètement épuisée. La batterie peut exploser au contact du feu.
8. Veillez à ne pas laisser tomber ou heurter la batterie.
9. N'utilisez pas de batterie endommagée.
10. Suivez les réglementations locales en ce qui concerne la collecte des batteries.
11. Les batteries au lithium-ion contenues dans l'appareil sont soumises à la législation sur les marchandises dangereuses. Pour les transports commerciaux réalisés par des transitaires tiers par exemple, les conditions spéciales figurant sur les emballages et les étiquettes doivent être respectées.  
Lors de la préparation de l'article à expédier, il est obligatoire de consulter un spécialiste en matières dangereuses. Respectez également les éventuelles réglementations nationales plus détaillées. Collez du ruban adhésif sur les contacts ouverts ou masquez-les et emballez la batterie de sorte qu'elle ne bouge pas dans le coffret.

## ATTENTION :

- Utilisez uniquement des batteries Makita d'origine. L'utilisation de batteries qui ne sont pas Makita d'origine ou de batteries qui ont été modifiées peut provoquer des explosions et entraîner des incendies, des blessures corporelles et des dégâts. Cela peut également invalider la garantie Makita pour l'outil et le chargeur Makita.

## Conseils pour garantir une durée de vie optimale de la batterie

1. Rechargez la batterie avant qu'elle soit complètement épuisée.  
Arrêtez toujours l'appareil d'éclairage et rechargez la batterie lorsque vous constatez que la puissance de l'appareil d'éclairage diminue.

2. Ne rechargez jamais une batterie complètement chargée. La surcharge réduit la durée de service de la batterie.
3. Chargez la batterie lorsque la température ambiante est comprise entre 10 °C et 40 °C (50 °F et 104 °F). Si une batterie est chaude, laissez-la refroidir avant de la charger.
4. Chargez la batterie si vous ne l'avez pas utilisée pendant une période prolongée (plus de six mois).

## Conservez l'ensemble des avertissements et des consignes pour vous y reporter ultérieurement.

## DESCRIPTION DU FONCTIONNEMENT

### Installation et retrait de la batterie (Fig. 1)

#### ATTENTION :

- Mettez toujours l'appareil d'éclairage hors tension avant d'installer ou de retirer la batterie.
- **Tenez fermement l'appareil d'éclairage et la batterie lors de l'installation ou du retrait de la batterie.** Si vous ne tenez pas fermement l'appareil d'éclairage et la batterie, ils risquent de glisser et de s'abîmer ou de vous blesser.

Pour retirer la batterie, faites glisser le bouton à l'avant de la batterie et sortez la batterie.

Pour installer la batterie, alignez sa languette sur la rainure qui se trouve à l'intérieur du carter, puis faites glisser la batterie pour la mettre en place. Insérez-la bien à fond jusqu'à ce qu'elle se verrouille en émettant un léger clic. Si vous voyez le voyant rouge sur la face supérieure du bouton, la batterie n'est pas parfaitement verrouillée.

#### ATTENTION :

- Installez toujours la batterie à fond, de sorte que le voyant rouge ne soit plus visible. À défaut, elle risque de tomber accidentellement de l'appareil d'éclairage et de vous blesser ou de blesser une personne située près de vous.
- Ne forcez pas pour installer la batterie. Si la batterie ne glisse pas aisément, elle n'est pas insérée correctement.

### Indication de l'autonomie restante de la batterie (Fig. 2)

(uniquement pour les batteries dont le numéro de modèle se termine par la lettre « B ».)

Appuyez sur le bouton de vérification pour indiquer l'autonomie restante de la batterie. Les voyants s'allument alors pendant quelques secondes.

Voyants			Autonomie restante
Allumé	Éteint	Clignotant	
■	■	■	75 % à 100 %
■	■	□	50 % à 75 %
■	□	□	25 % à 50 %
■	□	□	0 % à 25 %
◐	□	□	Recharger la batterie.
■	□	□	Il est possible que la batterie ait mal fonctionné.
□	□	■	

#### REMARQUE :

- Selon les conditions d'utilisation et la température ambiante, les indications peuvent différer légèrement de l'autonomie réelle restante.

### Fonctionnement de l'interrupteur d'éclairage (Fig. 3)

#### ⚠ ATTENTION :

- Ne regardez pas directement la lumière de la DEL ou la source lumineuse.

Pour changer de mode, appuyez sur l'interrupteur d'éclairage comme illustré ci-dessous.

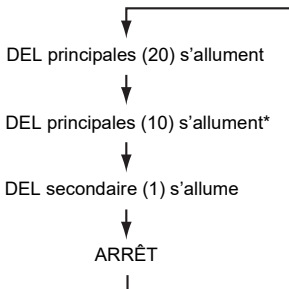

\* Les LED des deux rangées sur le côté opposé de l'interrupteur d'éclairage s'allument.

### Crochet métallique (Fig. 4)

Faites pivoter le crochet métallique à la verticale avant de l'utiliser. Vous pouvez tourner le crochet à 360° et le retirer.

### Raccordement de périphériques USB (Fig. 5)

#### ⚠ ATTENTION :

- Raccordez uniquement des périphériques compatibles avec le port d'alimentation USB. À défaut, le support de la batterie risque de ne pas fonctionner correctement. Cet appareil d'éclairage (avec la batterie) peut fonctionner comme une alimentation externe pour les périphériques USB.

Ouvrez le cache et branchez le câble USB (non fourni) dans le port d'alimentation du support de la batterie.

Raccordez ensuite l'autre extrémité du câble au périphérique.

Appuyez sur l'interrupteur d'alimentation USB.

L'interrupteur s'allume en vert et le port d'alimentation USB (avec la batterie) commencer à alimenter l'appareil selon une tension de 5 V C.C., 2,1 A. Appuyez à nouveau sur l'interrupteur d'alimentation USB pour mettre la lampe hors tension.

#### REMARQUE :

- Avant de raccorder le périphérique USB à l'appareil d'éclairage (avec la batterie), sauvegardez toujours les données enregistrées sur votre périphérique USB. À défaut, vous risquez de les perdre définitivement.
- Il est possible que l'appareil d'éclairage ne puisse pas alimenter certains périphériques USB.
- Retirez le câble USB et fermez le cache lorsque vous ne l'utilisez pas ou lorsque le chargement est terminé.
- Pour économiser de la batterie, l'interrupteur d'alimentation USB s'éteint automatiquement lorsque 30 minutes se sont écoulées depuis que l'alimentation a été coupée ou si la lampe n'a pas été alimentée depuis 30 minutes.
- Si la capacité restante de la batterie diminue, l'interrupteur d'alimentation USB s'éteint et l'appareil n'est plus alimenté en énergie pour éviter que la batterie soit totalement déchargée. Dans ce cas, rechargez la batterie ou remplacez-la par une neuve.

## ENTRETIEN

Pour garantir la sûreté et la fiabilité du produit, les réparations et l'entretien doivent être confiés à un Centre de service après-vente Makita agréé.

#### ⚠ ATTENTION :

- N'utilisez jamais d'essence, de benzine, de diluant, d'alcool ou de produit similaire. Ces produits risquent de provoquer des décolorations, des déformations ou des fissures.

## ACCESSOIRES FOURNIS EN OPTION

#### ⚠ ATTENTION :

Il est recommandé d'utiliser ces accessoires ou pièces complémentaires avec l'appareil d'éclairage Makita spécifié dans le présent manuel. L'utilisation de tout autre accessoire ou pièce complémentaire peut comporter un risque de blessure. Ces accessoires ou pièces complémentaires doivent être utilisés correctement, de la façon prévue.

- Sangle du harnais
- Batterie et chargeur Makita d'origine

#### REMARQUE :

- Certains éléments répertoriés peuvent être inclus en tant qu'accessoires standard dans le coffret de l'appareil d'éclairage. Ils peuvent varier suivant les pays.

<b>Groupe de risque 2</b>	
	<b>ATTENTION! Le rayonnement optique émis par ce produit est potentiellement dangereux. La lampe d'opération ne doit pas être observée. Ce produit est potentiellement nocif pour les yeux.</b>
<b>Produit testé contre le EN 62471</b>	

# DEUTSCH

## Beschreibung der Bauteile

- |                       |                         |                                   |
|-----------------------|-------------------------|-----------------------------------|
| 1. Akkublock          | 5. Akkuprüfaste         | 9. Metallhaken                    |
| 2. Akku-Freigabetaste | 6. Lichtschalter        | 10. USB-Stromversorgungsschalter  |
| 3. Roter Bereich      | 7. Haupt-LED (20 Stück) | 11. USB-Stromversorgungsanschluss |
| 4. Anzeigelampen      | 8. Zusatz-LED (1 Stück) |                                   |

## TECHNISCHE DATEN

Hauptmerkmale		Modell		
		DML807		
Spannung		14,4 V/18 V Gleichspannung		
LED		Haupt-LED 0,5 W x 20 Stück		
		Zusatz-LED 2,0 W x 1 Stück		
USB-Stromversorgung	Anschluss	USB Typ A		
	Ausgangsspannung	Gleichspannung 5 V		
	Ausgangsstrom	2,1 A		
Betriebszeit (Näherungswert)	Standard-Akkublock	Haupt-LED (20 Stück), leuchtend	Haupt-LED (10 Stück), leuchtend	Zusatz-LED (1 Stück), leuchtend
	BL1415	2,0 Stunden	4,0 Stunden	6,0 Stunden
	BL1415N	2,5 Stunden	5,0 Stunden	8,0 Stunden
	BL1430, BL1430B	4,0 Stunden	8,5 Stunden	13 Stunden
	BL1440	6,5 Stunden	13 Stunden	21 Stunden
	BL1450	8,0 Stunden	16 Stunden	25 Stunden
	BL1460B	9,0 Stunden	18 Stunden	28 Stunden
	BL1815	2,5 Stunden	5,5 Stunden	8,5 Stunden
	BL1815N	3,5 Stunden	6,5 Stunden	10 Stunden
	BL1820, BL1820B	4,5 Stunden	9,0 Stunden	14 Stunden
	BL1830, BL1830B	6,5 Stunden	12 Stunden	19 Stunden
	BL1840, BL1840B	9,0 Stunden	18 Stunden	28 Stunden
BL1850, BL1850B	11 Stunden	23 Stunden	36 Stunden	
BL1860B	14 Stunden	28 Stunden	43 Stunden	
Abmessungen (mit BL1850B)	Mit aufgestelltem Haken	L 414 mm x B 79 mm x H 155 mm		
	Mit eingeklapptem Haken	L 361 mm x B 79 mm x H 121 mm		
Gewicht (ohne Akku)		0,42 kg		

- Aufgrund unserer andauernden Forschung und Weiterentwicklung sind Änderungen an den hier angegebenen Technischen Daten ohne Vorankündigung vorbehalten.
- Hinweis: Die Technischen Daten können in den einzelnen Ländern voneinander abweichen.
- Die Betriebszeit variiert je nach Akkutyp und Nutzungsbedingungen.

### Symbole

Im Folgenden sind die im Zusammenhang mit diesem Gerät verwendeten Symbole dargestellt. Machen Sie sich vor der Benutzung des Geräts unbedingt mit diesen Symbolen vertraut.

 ..... Lesen Sie die Betriebsanleitung.

 ..... Verwendung nur im Inneren

 ..... Optische Strahlung (ultraviolette und infrarote Strahlung).  
Setzen Sie Ihre Augen und Haut möglichst wenig dieser Strahlung aus.

 ..... Blicken Sie nicht direkt in die leuchtende Lichtquelle.

 ..... Verwenden Sie geeignete Abschirmungen bzw. einen Augenschutz.

 ..... Besondere Aufmerksamkeit erforderlich!

 ..... Nur für EU-Länder  
Aufgrund des Vorhandenseins gefährlicher Komponenten in der Ausrüstung können Elektro- und Elektronik-Altgeräte, Akkumulatoren und Batterien sich negativ auf die

Umwelt und die menschliche Gesundheit auswirken. Entsorgen Sie Elektro- und Elektronikgeräte oder Batterien nicht mit dem Hausmüll!

In Übereinstimmung mit der Europäischen Richtlinie über Elektro- und Elektronik-Altgeräte, Akkumulatoren und Batterien, verbrauchte Akkumulatoren und Batterien sowie ihrer Anpassung an nationales Recht sollten Elektro-Altgeräte, Batterien und Akkumulatoren gemäß den Umweltschutzbestimmungen getrennt gelagert und zu einer getrennten Sammelstelle für Siedlungsabfälle geliefert werden.

Dies wird durch das am Gerät angebrachte Symbol der durchgestrichenen Abfalltonne auf Rädern angezeigt.

## WICHTIGE SICHERHEITSHINWEISE

**⚠️ WARNUNG:** Um die Gefahr von Verletzungen, Stromschlägen und Bränden zu verringern, müssen bei der Verwendung von elektrischen Leuchten stets grundlegende Sicherheitsmaßnahmen befolgt werden, zu denen auch die im Folgenden genannten gehören:

## LESEN SIE ALLE ANWEISUNGEN AUFMERKSAM DURCH.

**⚠️ ACHTUNG:**

1. Wenn die Leuchte nicht verwendet wird, schalten Sie sie stets aus, und entfernen Sie den Akkublock aus der Leuchte.
2. Bedecken oder umwickeln Sie die eingeschaltete Leuchte nicht mit Stoff, Karton oder ähnlichen Gegenständen, da es anderenfalls zu einem Brand kommen kann.
3. Die Leuchte darf nicht an feuchten oder nassen Orten verwendet werden. Die Leuchte darf weder Regen noch Schnee ausgesetzt werden. Waschen Sie die Leuchte nicht mit Wasser ab.
4. Betreiben Sie die Leuchte niemals in explosionsgefährdeten Umgebungen, wie etwa in der Nähe von brennbaren Flüssigkeiten, Gasen oder Staub.
5. Schauen Sie nicht direkt in die LED-Lampe oder in die Lichtquelle.

Die Lampe wurde in die Gefahrengruppe 2 eingestuft.

- a) Die Lampe bzw. das Lampensystem fallen nicht in die Gruppe freier Geräte; die Gefahren, denen die Betrachter ausgesetzt sind, sind von der Installation und der Gebrauchsweise des Benutzers abhängig.
- b) Die größte Gefahr durch optische Strahlungen und sonstige Gefahren durch optische Strahlungen fallen nicht in die Gruppe freier Geräte.
- c) Ein ordnungsgemäßer Zusammenbau, eine ordnungsgemäße Installation und Wartung und der

ungefährliche Gebrauch, einschließlich verständlicher Warnungen bezüglich Vorsichtsmaßnahmen, sind Voraussetzung dafür zu verhindern, dass sich Menschen gefährlichen optischen Strahlungen aussetzen.

- d) Geben Sie Hinweise bezüglich sicherer Betriebsverfahren und Warnungen bezüglich begründeter vorhersehbarer Fehlverhalten, Fehlfunktionen und gefährlicher Fehlerzustände.
- e) HINWEIS: Von diesem Produkt werden UV-Strahlung und Infrarotstrahlung abgegeben.
- f) WARNUNG: Von diesem Produkt wird Infrarotstrahlung abgegeben.
- g) ACHTUNG: Von diesem Produkt werden gefährliche optische Strahlungen abgegeben.
- h) Setzen Sie Ihre Augen und Haut möglichst wenig dieser Strahlung aus. Gebrauchen Sie geeignete Abschirmungen.
- i) Verwenden Sie geeignete Abschirmungen bzw. einen Augenschutz.
- j) Blicken Sie nicht direkt in die eingeschaltete Lampe. Andernfalls gefährden Sie Ihre Sehfähigkeit.
- k) Durch die Strahlungen kann es zu Irritationen von Augen und Haut kommen. Vermeiden Sie, dass die Augen den Strahlen ausgesetzt werden.

## Sicherheit beim Umgang mit Elektrizität

1. Stecken Sie niemals Nägel, Drähte usw. in den USB-Stromversorgungsanschluss. Andernfalls kann ein Kurzschluss Rauch und Feuer verursachen.
2. Schließen Sie die Stromquelle nicht an den USB-Anschluss an. Andernfalls besteht Brandgefahr. Der USB-Anschluss ist nur für das Laden von Geräten mit einer geringeren Spannung vorgesehen. Den USB-Anschluss immer mit der Abdeckung verschließen, wenn keine Geräte mit niedrigerer Spannung geladen werden.

## Verwendung und Pflege von akkubetriebenen Leuchten

1. Der Akku darf nur mit dem vom Hersteller vorgegebenen Ladegerät aufgeladen werden. Ein Ladegerät, das sich für den einen Akkublocktyp eignet, kann bei der Verwendung mit einem anderen Akkublock eine Brandgefahr darstellen.
2. Die Leuchte darf nur mit den speziell dafür vorgesehenen Akkublocken verwendet werden. Bei Verwendung anderer Akkublocke besteht Verletzungs- und Brandgefahr.
3. Nicht verwendete Akkublocke dürfen nicht in der Nähe von anderen metallischen Gegenständen wie Büroklammern, Münzen, Schlüsseln, Nägeln, Schrauben oder sonstigen metallischen Kleingegegenständen aufbewahrt werden, da durch derartige Gegenstände die Gefahr besteht, dass eine leitende Verbindung zwischen den Kontakten hergestellt wird. Ein Kurzschluss der Akkukontakte kann Verbrennungen verursachen oder eine Brandgefahr darstellen.
4. Bei unsachgemäßem Gebrauch kann Flüssigkeit aus dem Akku austreten; vermeiden Sie in diesem Fall jeglichen Kontakt mit der Flüssigkeit. Wenn Sie versehentlich mit Akkuflüssigkeit in Berührung geraten, waschen Sie die betroffene Stelle gründlich



mit Wasser ab. Wenn die Flüssigkeit in die Augen geraten ist, suchen Sie anschließend umgehend einen Arzt auf. Die aus dem Akku austretende Flüssigkeit kann Hautreizungen und Verbrennungen verursachen.

## WICHTIGE SICHERHEITSANWEISUNGEN FÜR AKKUBLOCK

1. Lesen Sie sich vor der Verwendung des Akkublocks alle Anweisungen und Sicherheitshinweise für das Akkuladegerät (1), den Akku (2) und das Produkt (3), für das der Akku verwendet wird, sorgfältig durch.
2. Der Akkublock darf nicht zerlegt werden.
3. Falls die Betriebsdauer erheblich kürzer wird, müssen Sie den Betrieb umgehend beenden. Anderenfalls besteht die Gefahr einer Überhitzung sowie die Gefahr von Verbrennungen und sogar einer Explosion.
4. Wenn Elektrolyt in die Augen geraten ist, waschen Sie die Augen mit klarem Wasser aus und suchen Sie sofort einen Arzt auf. Anderenfalls kann es zum Verlust der Sehfähigkeit kommen.
5. Vermeiden Sie einen Kurzschluss des Akkublocks:
  - (1) Die Kontakte dürfen nicht mit leitenden Materialien in Berührung kommen.
  - (2) Der Akkublock darf nicht in einem Behälter aufbewahrt werden, in dem sich andere metallische Gegenstände wie beispielsweise Nägel, Münzen usw. befinden.
  - (3) Der Akkublock darf keiner Feuchtigkeit und keinem Regen ausgesetzt werden.Ein Kurzschluss des Akkus kann zu elektrischen Strömen hoher Stärke, Überhitzung, Verbrennungen und sogar zu einer Zerstörung des Geräts führen.
6. Die Leuchte und der Akkublock dürfen nicht an Orten aufbewahrt werden, an denen Temperaturen von 50°C oder darüber erreicht werden können.
7. Auch schwer beschädigte oder völlig unbrauchbar gewordene Akkublocke dürfen nicht verbrannt werden. Ein Akkublock kann in den Flammen explodieren.
8. Lassen Sie den Akku nicht fallen und vermeiden Sie Schläge gegen den Akku.
9. Verwenden Sie niemals einen beschädigten Akku.
10. Befolgen Sie die in Ihrem Land geltenden Bestimmungen zur Entsorgung von Akkus.
11. Die enthaltenen Lithium-Ionen-Akkus unterliegen den gesetzlichen Bestimmungen über Gefahrgüter. Beim kommerziellen Transport durch Dritte, z. B. Speditionsunternehmen, sind die besonderen Verpackungs- und Kennzeichnungsvorschriften zu beachten.

Es ist unbedingt erforderlich, einen Fachmann für Gefahrstoffe bei der Vorbereitung der Ware für den Versand zu konsultieren. Bitte beachten Sie auch die geltenden nationalen Bestimmungen, die möglicherweise weitere Maßnahmen vorschreiben. Offene Kontakte müssen abgeklebt oder abgedeckt werden und der Akku muss so verpackt werden, dass er in der Verpackung nicht verrutschen kann.

### **ACHTUNG:**

- Verwenden Sie ausschließlich Originalakkus von Makita.

Die Verwendung von Akkus anderer Hersteller als Makita oder von abgeänderten Akkus kann zu einer Explosion der Akkus und in Folge zu Feuer sowie Personen- und Sachschäden führen. Darüber hinaus verfällt die für das Werkzeug und Ladegerät von Makita gültige Makita-Garantie.

### Tipps für eine maximale Nutzungsdauer von Akkus

1. Laden Sie den Akkublock auf, bevor der Akku vollständig entladen ist.

Beenden Sie stets den Betrieb der Leuchte und laden Sie den Akkublock auf, sobald Sie eine verringerte Leistung bemerken.
2. Ein voll aufgeladener Akkublock darf niemals erneut geladen werden. Durch Überladungen wird die Lebensdauer des Akkus verkürzt.
3. Laden Sie den Akkublock bei einer Zimmertemperatur von 10°C bis 40°C auf. Lassen Sie einen heißen Akkublock vor dem Aufladen abkühlen.
4. Laden Sie den Akkublock auf, wenn Sie diesen für längere Zeit nicht verwenden (länger als sechs Monate).

### Bewahren Sie alle Warnhinweise und Anweisungen zum späteren Nachschlagen gut auf.

## FUNKTIONSBESCHREIBUNG

### Einsetzen und Entfernen des Akkublocks (Abb. 1)

#### **ACHTUNG:**

- Schalten Sie die Leuchte stets aus, bevor Sie den Akkublock einsetzen oder abnehmen.
  - **Halten Sie die Leuchte und den Akkublock sicher fest, wenn Sie den Akkublock einsetzen oder abnehmen.** Andernfalls könnte Ihnen die Leuchte oder der Akkublock aus den Händen fallen, sodass die Leuchte oder der Akkublock beschädigt werden oder diese Verletzungen verursachen.
- Zum Abnehmen des Akkublocks müssen Sie die Taste auf der Vorderseite des Akkublocks schieben und gleichzeitig den Akkublock aus der Leuchte herausziehen.
- Zum Einsetzen des Akkublocks müssen Sie die Akkublockzunge zur inneren Gehäusenut ausrichten und den Akkublock in Position schieben. Setzen Sie den Akkublock ganz ein, bis er mit einem leisen Klick hörbar einrastet. Wenn Sie den roten Bereich oben auf der Taste sehen können, ist der Akkublock nicht ganz eingerastet.

#### **ACHTUNG:**

- Setzen Sie den Akkublock unbedingt ganz ein, bis der rote Bereich nicht mehr zu sehen ist. Andernfalls kann der Akkublock versehentlich aus der Leuchte fallen und Sie oder umstehende Personen verletzen.
- Wenden Sie beim Einsetzen des Akkublocks keine Gewalt an. Wenn der Akkublock nicht leicht hineingleitet, haben Sie ihn nicht richtig angesetzt.

## Anzeigen der Restladung des Akkus (Abb. 2)

(Nur für Akkublöcke mit einem „B“ am Ende der Modellnummer.)  
Drücken Sie zum Anzeigen der Restladung des Akkus die Akkuprüftaste. Die Anzeigenlampen leuchten dann wenige Sekunden lang auf.

Anzeigenlampen			Verbleibende Akkuladung
Leuchtet	Aus	Blinkt	
■ ■ ■ ■			75% bis 100%
■ ■ ■ □			50% bis 75%
■ ■ □ □			25% bis 50%
■ □ □ □			0% bis 25%
▣ □ □ □			Laden Sie den Akku auf.
■ ■ □ □ □ □ ■ ■			Möglicherweise liegt ein Defekt des Akkus vor.

### HINWEIS:

- In Abhängigkeit von den Bedingungen bei Gebrauch und von der Umgebungstemperatur kann der angezeigte Ladezustand geringfügig vom tatsächlichen Ladezustand abweichen.

## Bedienung des Lichtschalters (Abb. 3)

### ⚠ ACHTUNG:

- Schauen Sie nicht direkt in die LED-Lampe oder in die Lichtquelle.

Drücken Sie den Lichtschalter wie nachfolgend dargestellt, um den Betriebsmodus zu ändern.

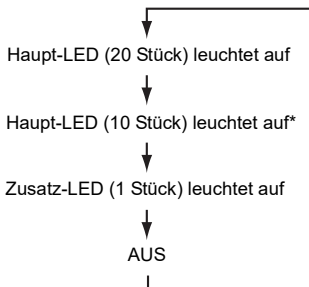

\* Die LEDs der beiden Reihen auf der Gegenseite des Lichtschalters leuchten auf.

## Metallhaken (Abb. 4)

Drehen Sie den Metallhaken vor der Verwendung nach oben.

Der Haken kann um 360° gedreht und abgenommen werden.

## Anschließen von USB-Geräten (Abb. 5)

### ⚠ ACHTUNG:

- Schließen Sie nur Geräte an, die mit dem USB-Stromversorgungsanschluss kompatibel sind. Andernfalls kann es zu einer Funktionsstörung des Akkualters kommen.

Diese Leuchte (mit Akku) kann als externe Stromquelle für USB-Geräte dienen.

Öffnen Sie die Abdeckung und verbinden Sie das USB-Kabel (nicht im Lieferumfang enthalten) mit dem Stromversorgungsanschluss des Akkualters. Verbinden Sie dann das andere Ende des Kabels mit dem Gerät. Drücken Sie den USB-Stromversorgungsschalter. Der Schalter leuchtet grün und der USB-Stromversorgungsanschluss (mit Akku) liefert 5-V-Gleichspannung, 2,1 A. Drücken Sie den USB-Stromversorgungsschalter erneut, um die Stromversorgung auszuschalten.

### HINWEIS:

- Sichern Sie immer die Daten auf Ihrem USB-Gerät, bevor Sie das USB-Gerät an die Leuchte (mit Akku) anschließen. Ihre Daten könnten sonst möglicherweise durch unvorhersehbare Umstände verloren gehen.
- Die Leuchte kann möglicherweise einige USB-Geräte nicht mit Elektrizität versorgen.
- Schließen Sie die USB-Abdeckung und ziehen Sie das USB-Kabel ab, wenn Sie den USB-Port nicht benutzen oder wenn das Gerät aufgeladen ist.
- Um Akkustrom zu sparen, schaltet sich der USB-Stromversorgungsschalter automatisch aus, wenn 30 Minuten seit der letzten Stromversorgung verstrichen sind oder wenn die Stromversorgung 30 Minuten lang nicht verwendet wurde.
- Wenn die verbleibende Akkukapazität gering wird, schaltet sich der USB-Stromversorgungsschalter aus und die Stromversorgung wird eingestellt, um eine Überentladung des Akkus zu vermeiden. Laden Sie in diesem Fall den Akku auf oder tauschen Sie ihn mit einem neuen aus.

## WARTUNG

Zur Gewährleistung der Sicherheit und der Zuverlässigkeit des Produkts sollten alle Reparaturen und Wartungsarbeiten von einem durch Makita autorisierten Servicecenter durchgeführt werden.

### ⚠ ACHTUNG:

- Verwenden Sie zum Reinigen niemals Kraftstoffe, Benzin, Verdünner, Alkohol oder Ähnliches. Dies kann zu Verfärbungen, Verformungen oder Rissen führen.

## SONDERZUBEHÖR

### ⚠ ACHTUNG:

Für die in diesem Handbuch beschriebene Leuchte von Makita werden die folgenden Zubehör- und Zusatzteile empfohlen. Die Verwendung anderer Zubehör- und Zusatzteile kann zu Personenschäden führen. Die Zubehör- und Zusatzteile dürfen nur auf ordnungsgemäße Weise für den Zweck verwendet werden, für den sie vorgesehen wurden.

- Schultergurt
- Original-Akku und Original-Ladegerät von Makita

**HINWEIS:**

- Einige der in der Liste aufgeführten Elemente sind dem Leuchtenpaket als Standardzubehör beigelegt. Diese können in den einzelnen Ländern voneinander abweichen.

**Risikogruppe 2**

**ACHTUNG! Von diesem Produkt kann gefährliche elektrische Strahlung austreten. Schau nicht in die Betriebslampe.**

**Möglicherweise schadet das dem Auge.**

***Produkt nach EN 62471 getestet***

**Descrizione dei componenti**

- |  |                            |                                       |
|--|----------------------------|---------------------------------------|
| 1. Batteria                            | 5. Pulsante di controllo   | 9. Gancio metallico                   |
| 2. Pulsante di rilascio della batteria | 6. Interruttore della luce | 10. Interruttore di alimentazione USB |
| 3. Indicatore rosso                    | 7. LED principale (20 pz.) | 11. Porta di alimentazione USB        |
| 4. Spie luminose                       | 8. LED secondario (1 pz.)  |                                       |

**CARATTERISTICHE TECNICHE**

Caratteristiche principali		Modello		
Tensione		DML807		
LED		14,4 V/18 V CC		
		LED principale 0,5 W x 20 pz.		
		LED secondario 2,0 W x 1 pz.		
Alimentazione USB	Porta	Tipo USB A		
	Tensione di uscita	5 V CC		
	Corrente di uscita	2,1 A		
Durata in esercizio (circa)	Batteria standard	LED principale (20 pz.) quando acceso	LED principale (10 pz.) quando acceso	LED secondario (1 pz.) quando acceso
	BL1415	2,0 ore	4,0 ore	6,0 ore
	BL1415N	2,5 ore	5,0 ore	8,0 ore
	BL1430, BL1430B	4,0 ore	8,5 ore	13 ore
	BL1440	6,5 ore	13 ore	21 ore
	BL1450	8,0 ore	16 ore	25 ore
	BL1460B	9,0 ore	18 ore	28 ore
	BL1815	2,5 ore	5,5 ore	8,5 ore
	BL1815N	3,5 ore	6,5 ore	10 ore
	BL1820, BL1820B	4,5 ore	9,0 ore	14 ore
	BL1830, BL1830B	6,5 ore	12 ore	19 ore
	BL1840, BL1840B	9,0 ore	18 ore	28 ore
BL1850, BL1850B	11 ore	23 ore	36 ore	
BL1860B	14 ore	28 ore	43 ore	
Dimensioni (con BL1850B)	con il gancio aperto	L 414 mm x P 79 mm x A 155 mm		
	con il gancio chiuso	L 361 mm x P 79 mm x A 121 mm		
Peso (senza batteria)		0,42 kg		

- Le caratteristiche tecniche qui riportate sono soggette a modifiche senza preavviso in virtù della nostra continua attività di ricerca e sviluppo.
- Nota: Le caratteristiche tecniche possono differire da paese a paese.
- Il tempo di funzionamento può variare in base al tipo di batteria e alle condizioni di utilizzo.

**Simboli**

Di seguito sono riportati i simboli utilizzati per l'apparecchio. È importante comprenderne il significato prima dell'uso.



Utilizzare un'appropriata schermatura o protezione per gli occhi.



Prestare particolare cura e attenzione!



..... Leggere il manuale di istruzioni.



..... Solo per le nazioni dell'EU  
A causa della presenza di componenti pericolosi nelle apparecchiature, i rifiuti di apparecchiature elettriche ed elettroniche, accumulatori e batterie potrebbero produrre un impatto negativo sull'ambiente e sulla salute umana.



..... Da utilizzare esclusivamente al chiuso



..... Radiazioni ottiche (UV e IR).  
Minimizzare l'esposizione di occhi e pelle.



..... Non guardare direttamente la fonte luminosa in funzione.

Non smaltire elettrodomestici elettrici ed elettronici o batterie insieme ai rifiuti domestici!

In conformità alla direttiva europea sui rifiuti di apparecchiature elettriche ed elettroniche (RAEE), sugli accumulatori e le batterie, nonché sui rifiuti di accumulatori e batterie, e al suo adattamento alle normative nazionali, i rifiuti di apparecchiature elettriche ed elettroniche, batterie e accumulatori vanno conservati separatamente e conferiti a un punto di raccolta separato per i rifiuti comunali, operando in conformità alle normative per la protezione dell'ambiente.

Tale requisito viene indicato mediante il simbolo del bidone della spazzatura con ruote barrato apposto sull'apparecchio.

- e) AVVISO: Questo prodotto emette UV e IR.
- f) AVVERTENZA: Questo prodotto emette IR.
- g) ATTENZIONE: Questo prodotto emette radiazioni ottiche potenzialmente pericolose.
- h) Minimizzare l'esposizione di occhi e pelle. Utilizzare una schermatura appropriata.
- i) Utilizzare un'appropriata schermatura o protezione per gli occhi.
- j) Non osservare direttamente la lampadina in funzione. Potrebbe danneggiare la vista.
- k) L'esposizione potrebbe danneggiare gli occhi o la pelle. Evitare l'esposizione degli occhi.

### Sicurezza elettrica

- 1. Non inserire chiodi, fili, ecc. nella porta di alimentazione USB. In caso contrario, un corto circuito potrebbe provocare fumo e incendi.
- 2. Non collegare l'alimentazione alla porta USB. In caso contrario potrebbe scoppiare un incendio. La porta USB è utilizzabile soltanto per ricaricare dispositivi di tensione inferiore. Quando questi ultimi non sono in carica, posizionare sempre il coperchio sulla porta USB.

### Uso e cura della batteria dell'apparecchio di illuminazione

- 1. Effettuare la ricarica esclusivamente con il caricabatterie specificato dal produttore. Un caricabatterie adatto per uno specifico tipo di batteria potrebbe provocare un pericolo di incendio se utilizzato con un'altra batteria.
- 2. Utilizzare l'apparecchio di illuminazione solo con le batterie specificate. L'uso di batterie diverse può far sorgere il rischio di infortuni o incendi.
- 3. La batteria, se non è in uso, deve essere tenuta lontana da altri oggetti in metallo quali graffette, monete, chiavi, chiodi, viti o altri piccoli oggetti metallici che possano stabilire un contatto tra un polo e l'altro. Un cortocircuito dei poli della batteria potrebbe causare ustioni o incendi.
- 4. L'uso improprio può provocare la fuoriuscita del liquido della batteria; evitare il contatto con tale liquido. In caso di contatto accidentale, sciacquare abbondantemente con acqua. Se il liquido entra in contatto con gli occhi, consultare un medico. Il liquido della batteria può causare irritazioni o ustioni.

### ISTRUZIONI DI SICUREZZA IMPORTANTI PER LA BATTERIA

- 1. Prima di utilizzare la batteria, leggere tutte le istruzioni e gli avvisi di sicurezza relativi a (1) caricabatterie, (2) batteria e (3) prodotto alimentato a batteria.
- 2. Non smontare la batteria.
- 3. Se il tempo di funzionamento diventa eccessivamente breve, interrompere immediatamente l'uso. Potrebbero verificarsi surriscaldamenti, ustioni o esplosioni.
- 4. In caso di contatto dell'elettrolita con gli occhi, sciacquare con acqua fresca e consultare immediatamente un medico. Potrebbero verificarsi danni permanenti alla vista.
- 5. Non cortocircuitare la batteria:
  - (1) Non toccare i poli con materiali conduttori.

## ISTRUZIONI IMPORTANTI PER LA SICUREZZA

**⚠ AVVERTENZA:** Durante l'utilizzo di apparecchi elettrici di illuminazione, è necessario adottare misure di sicurezza basilari per ridurre il rischio di incendi, scosse elettriche e lesioni personali, come ad esempio:

### LEGGERE TUTTE LE ISTRUZIONI.

**⚠ ATTENZIONE:**

- 1. Quando l'apparecchio di illuminazione non è in uso, scollegare/rimuovere la batteria.
- 2. Non coprire l'apparecchio di illuminazione acceso con abiti, cartone e così via, onde evitare il pericolo di incendi.
- 3. Non utilizzare l'apparecchio di illuminazione in presenza di umidità o acqua. Non esporre l'apparecchio di illuminazione a pioggia o neve. Non immergere in acqua.
- 4. Non utilizzare l'apparecchio di illuminazione in ambienti esplosivi, ad esempio in presenza di liquidi, gas o polveri infiammabili.
- 5. Non osservare direttamente la luce a LED o la fonte luminosa.

La lampadina è stata classificata come Gruppo di rischio 2.

- a) La lampadina o il sistema di lampadine supera il Gruppo di Esenzione e il rischio relativo a chi visualizza dipende da come viene installato e utilizzato il prodotto dagli utenti;
- b) Il rischio di radiazione ottica più restrittivo e gli altri rischi di radiazione ottica in eccesso del Gruppo di Esenzione.
- c) Assemblaggio, installazione, manutenzione corretti e uso sicuro, compresi gli avvisi chiari riguardanti le precauzioni per evitare possibili esposizioni a radiazioni ottiche pericolose.
- d) Consiglio sulle procedure operative sicure e sugli avvisi riguardanti le pratiche improprie ragionevolmente prevedibili, i malfunzionamenti e le modalità di guasto pericolose.

- (2) Evitare di conservare la batteria in un contenitore con altri oggetti metallici come chiodi, monete, ecc.
- (3) Non esporre la batteria all'acqua o alla pioggia. Un cortocircuito della batteria può causare un elevato flusso di corrente con conseguenti surriscaldamenti, possibili ustioni e persino guasti.
6. Non conservare l'apparecchio di illuminazione e la batteria in ambienti in cui la temperatura possa raggiungere o superare i 50°C.
7. Non smaltire la batteria nel fuoco, anche se gravemente danneggiata o del tutto esausta. Se esposta al fuoco, la batteria può esplodere.
8. Non far cadere né colpire la batteria.
9. Non utilizzare batterie danneggiate.
10. Osservare le normative locali sullo smaltimento delle batterie.
11. Le batterie agli ioni di litio contenute nel dispositivo sono soggette ai requisiti di legge relativi a merci pericolose. Per il trasporto commerciale, ad esempio da parte di terzi o di spedizionieri, si devono osservare requisiti speciali di imballaggio ed etichettatura. Durante la preparazione dell'articolo da spedire, è necessario consultare un esperto di materiali pericolosi. Si prega di osservare anche eventuali norme nazionali maggiormente dettagliate. Applicare del nastro adesivo sui contatti aperti e imballare la batteria in modo tale che non possa muoversi all'interno dell'imballaggio.

#### **⚠ ATTENZIONE:**

- Utilizzare esclusivamente batterie originali Makita. L'utilizzo di batterie non originali Makita o di batterie modificate potrebbe dare luogo all'esplosione della batteria, con conseguenti incendi, lesioni personali e danni. Inoltre, tale utilizzo determina l'annullamento della garanzia Makita per l'utensile e il caricabatterie Makita.

### **Suggerimenti per prolungare la durata della batteria**

1. Caricare la batteria prima che sia completamente scarica.  
Interrompere il lavoro e caricare la batteria se si nota una diminuzione di potenza dell'apparecchio di illuminazione.
2. Non ricaricare una batteria completamente carica. Una ricarica eccessiva riduce la vita utile della batteria.
3. Caricare la batteria a una temperatura ambiente compresa tra 10°C e 40°C. Attendere il raffreddamento della batteria prima di caricarla.
4. Caricare la batteria qualora non venga utilizzata per un lungo periodo (superiore a sei mesi).

### **Conservare tutte le avvertenze e le istruzioni per consultarle in futuro.**

## **DESCRIZIONE FUNZIONALE**

### **Inserimento o rimozione della batteria (Fig. 1)**

#### **⚠ ATTENZIONE:**

- Spegnere sempre l'apparecchio di illuminazione prima di inserire o rimuovere la batteria.
- **Tenere saldamente l'apparecchio di illuminazione e la batteria durante l'inserimento o la rimozione della batteria stessa.** In caso contrario potrebbero scivolare dalle mani, causando danni all'apparecchio di illuminazione e alla batteria o lesioni personali.













Per rimuovere la batteria, è sufficiente estrarla dall'apparecchio di illuminazione facendo scorrere il pulsante sulla parte anteriore della batteria. Per inserire la batteria, allineare la linguetta sulla batteria con la scanalatura nell'alloggiamento e farla scorrere in posizione. Inserirla a fondo fino a bloccarla in posizione con uno scatto. Se sul lato superiore del pulsante è visibile l'indicatore rosso, la batteria non è completamente inserita.

#### **⚠ ATTENZIONE:**

- Inserire sempre a fondo la batteria, fino alla scomparsa dell'indicatore rosso. In caso contrario, la batteria potrebbe fuoriuscire accidentalmente dall'apparecchio di illuminazione, provocando danni all'operatore o a eventuali osservatori.
- Non forzare l'inserimento della batteria. Se la batteria non scorre agevolmente, significa che la manovra di inserimento non è corretta.

### **Indicazione della capacità residua della batteria (Fig. 2)**

(Solo per batterie il cui codice modello termina con "B"). Premere il pulsante di controllo sulla batteria per visualizzare la capacità residua della batteria. Le spie luminose si illuminano per qualche secondo.

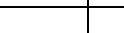
Spie luminose			Capacità residua
 Accesa	 Spenta	 Lampeggiante	
			Dal 75% al 100%
			Dal 50% al 75%
			Dal 25% al 50%
			Dal 0% al 25%
			Caricare la batteria.
			Probabile malfunzionamento della batteria.

#### **NOTA:**

- Il valore indicato potrebbe variare leggermente dalla capacità effettiva in base alle condizioni di utilizzo e alla temperatura ambientale.

## Funzionamento dell'interruttore della luce (Fig. 3)

### ⚠ ATTENZIONE:

- Non osservare direttamente la luce a LED o la fonte luminosa.

Per cambiare la modalità, premere l'interruttore della luce come indicato di seguito.

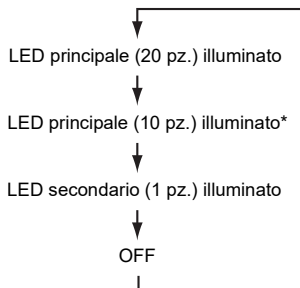

\* I LED delle due righe sul lato opposto all'interruttore della luce si illuminano.

## Gancio metallico (Fig. 4)

Sollevare il gancio metallico in alto prima di utilizzarlo. Il gancio può essere ruotato di 360° e rimosso.

## Collegamento di dispositivi USB (Fig. 5)

### ⚠ ATTENZIONE:

- Collegare esclusivamente dispositivi compatibili con la porta di alimentazione USB. In caso contrario, potrebbero verificarsi problemi di funzionamento del vano batteria.

Questo apparecchio di illuminazione (con la batteria) può funzionare come alimentazione esterna per i dispositivi USB.

Aprire il coperchio e collegare il cavo USB (non in dotazione) alla porta di alimentazione del vano batteria. Successivamente, collegare l'altra estremità del cavo al dispositivo.

Premere l'interruttore di alimentazione USB. L'interruttore si accende in verde e la porta di alimentazione USB (con la batteria) avvia un'alimentazione 5 V CC, 2,1 A.

Premere nuovamente l'interruttore di alimentazione USB per interrompere l'alimentazione di corrente.

### NOTA:

- Prima di collegare il dispositivo USB all'apparecchio di illuminazione (con la batteria), eseguire sempre il backup dei dati del dispositivo USB. In caso contrario, i dati potrebbero andare persi senza possibilità di recupero.
- L'apparecchio di illuminazione potrebbe non essere in grado di fornire alimentazione ad alcuni dispositivi USB.
- Quando non è in uso o dopo il caricamento, rimuovere il cavo USB e chiudere il coperchio.
- Per risparmiare la carica della batteria, l'interruttore di alimentazione USB si spegnerà in automatico se: sono passati 30 minuti dalla fine dell'alimentazione; oppure, non c'è alimentazione per 30 minuti.
- Se la batteria restante diminuisce, l'interruttore di alimentazione USB si spegne e l'alimentazione si

interrompe al fine di evitare l'eccessivo scaricamento della batteria. In tal caso, caricare la batteria o sostituirla con una nuova.

## MANUTENZIONE

Per garantire la sicurezza e l'affidabilità del prodotto, le riparazioni e la manutenzione devono essere effettuate presso un centro assistenza autorizzato Makita.

### ⚠ ATTENZIONE:

- Evitare assolutamente di usare benzina, diluenti, solventi, alcol o sostanze simili. In caso contrario, potrebbero verificarsi scoloriture, deformazioni o incrinature.

## ACCESSORI OPZIONALI

### ⚠ ATTENZIONE:

Gli accessori riportati di seguito sono quelli consigliati per l'uso con l'apparecchio di illuminazione Makita descritto in questo manuale. L'uso di qualsiasi altro accessorio potrebbe provocare danni alle persone. Gli accessori devono essere utilizzati esclusivamente per lo scopo per cui sono previsti e con le modalità d'uso appropriate.

- Tracolla
- Batteria e caricabatterie originali Makita

### NOTA:

- Alcuni degli accessori elencati potrebbero essere inclusi nella confezione dell'apparecchio di illuminazione come accessori standard. Gli accessori standard possono differire da Paese a Paese.

Gruppo di Rischio 2	
	<b>ATTENZIONE! Possibile rischio di radiazioni ottiche emessa da questo prodotto. Non fissare la lampada in funzione. Potrebbe danneggiare gli occhi.</b>
<b>Prodotto testato contro EN 62471</b>	

**Beschrijving van de onderdelen**

- |                       |                         |                           |
|-----------------------|-------------------------|---------------------------|
| 1. Accu               | 5. Testknop             | 9. Metalen haak           |
| 2. Accuontgrendelknop | 6. Lampschakelaar       | 10. USB-voedingschakelaar |
| 3. Rode deel          | 7. Hoofd-LED (20 stuks) | 11. USB-voedingspoort     |
| 4. Indicatorlampjes   | 8. Hulp-LED (1 stuk)    |                           |

**TECHNISCHE GEGEVENS**

Belangrijkste kenmerken		Model			DML807	
Spanning		14,4 V/18 V gelijkstroom				
LED		Hoofd-LED 0,5 W x 20 stuks				
		Hulp-LED 2,0 W x 1 stuks				
USB-voeding	Poort	Type USB A				
	Uitgangsspanning	5 V gelijkstroom				
	Uitgangsstroomsterkte	2,1 A				
Gebruikstijd (ongeveer)	Standaardaccu	Hoofd-LED (20 stuks) brandend	Hoofd-LED (10 stuks) brandend	Hulp-LED (1 stuk) brandend		
	BL1415	2,0 uur	4,0 uur	6,0 uur		
	BL1415N	2,5 uur	5,0 uur	8,0 uur		
	BL1430, BL1430B	4,0 uur	8,5 uur	13 uur		
	BL1440	6,5 uur	13 uur	21 uur		
	BL1450	8,0 uur	16 uur	25 uur		
	BL1460B	9,0 uur	18 uur	28 uur		
	BL1815	2,5 uur	5,5 uur	8,5 uur		
	BL1815N	3,5 uur	6,5 uur	10 uur		
	BL1820, BL1820B	4,5 uur	9,0 uur	14 uur		
	BL1830, BL1830B	6,5 uur	12 uur	19 uur		
	BL1840, BL1840B	9,0 uur	18 uur	28 uur		
	BL1850, BL1850B	11 uur	23 uur	36 uur		
BL1860B	14 uur	28 uur	43 uur			
Afmetingen (met BL1850B)	met de haak rechtop	1 414 mm x b 79 mm x h 155 mm				
	met de haak opgeborgen	1 361 mm x b 79 mm x h 121 mm				
Gewicht (zonder accu)		0,42 kg				

- Als gevolg van continu(e) onderzoek en ontwikkeling, zijn de technische gegevens van dit apparaat onderhevig aan veranderingen zonder voorafgaande kennisgeving.
- Opmerking: De technische gegevens kunnen van land tot land verschillen.
- De gebruiksstijd kan variëren afhankelijk van het type accu en de gebruiksomstandigheden.

**Symbolen**

Hieronder staan de symbolen die voor het apparaat worden gebruikt. Zorg ervoor dat u weet wat ze betekenen alvorens het apparaat te gebruiken.



..... Gebruik geschikte afscherming of oogbescherming.



..... Besteed bijzondere zorg en aandacht!



..... Alleen voor EU-landen  
Als gevolg van de aanwezigheid van schadelijke componenten in het apparaat, kunnen oude elektrische en elektronische apparaten, accu's en batterijen negatieve gevolgen hebben voor het milieu en de gezondheid van mensen.  
Gooi elektrische en elektronische apparaten en accu's niet met het huisvuil weg!



..... Lees de gebruiksaanwijzing.



..... Alleen voor gebruik binnenshuis



..... Optische straling (UV en IR). Minimaliseer blootstelling aan de ogen en huid.



..... Kijk niet langdurig recht in de lichtbron.



In overeenstemming met de Europese richtlijn inzake oude elektrische en elektronische apparaten en inzake accu's en batterijen en oude accu's en batterijen, alsmede de toepassing daarvan binnen de nationale wetgeving, dienen oude elektrische apparaten, accu's en batterijen gescheiden te worden opgeslagen en te worden ingeleverd bij een apart inzamelingspunt voor huishoudelijk afval dat de milieubeschermsvoorschriften in acht neemt.

Dit wordt op het apparaat aangegeven door het symbool van een doorgekruste afvalcontainer.

- f) WAARSCHUWING: Infraroodstraling voortgebracht door dit apparaat.
- g) LET OP: Mogelijk gevaarlijke optische straling voortgebracht door dit apparaat.
- h) Minimaliseer blootstelling aan de ogen en huid. Gebruik geschikte afscherming.
- i) Gebruik geschikte afscherming of oogbescherming.
- j) Kijk niet in de lamp terwijl deze aan is. Dit kan schadelijk zijn voor uw ogen.
- k) Blootstelling kan leiden tot oog- of huidirritatie. Vermijd blootstelling aan de ogen.

### **Elektrische veiligheid**

1. Steek geen spijker, draad, enz. in de USB-voedingspoort. Als u dat toch doet, kan kortsluiting leiden tot rookontwikkeling en brand.
2. Sluit geen stroombron aan op de USB-poort. Als u dat toch doet, bestaat de kans op brand. De USB-poort is alleen bedoeld voor het opladen van een laagspanningsapparaat. Plaats altijd de afdekking terug op de USB-poort wanneer geen laagspanningsapparaat wordt opgeladen.

### **Gebruik en onderhoud van het verlichtingsapparaat**

1. Laad alleen op met de acculader aanbevolen door de fabrikant. Een acculader die geschikt is voor een bepaald type accu, kan brandgevaar opleveren indien gebruikt met een ander type accu.
2. Gebruik het verlichtingsapparaat uitsluitend met de daarvoor bestemde accu. Als u een andere accu erin gebruikt, kan dit leiden tot persoonlijk letsel of brand.
3. Als de accu niet wordt gebruikt, houdt u deze uit de buurt van metalen voorwerpen zoals paperclips, muntgeld, sleutels, schroeven en andere kleine metalen voorwerpen die een kortsluiting kunnen veroorzaken tussen de accupolen. Kortsluiting tussen de accupolen kan leiden tot brandwonden of brand.
4. Onder zware gebruiksomstandigheden kan vloeistof uit de accu komen. Voorkom aanraking. Als u deze vloeistof per ongeluk aanraakt, wast u dit goed af met water. Als de vloeistof in uw ogen komt, raadpleegt u tevens een arts. Vloeistof uit de accu kan irritatie en brandwonden veroorzaken.

### **BELANGRIJKE VEILIGHEIDSINSTRUCTIES VOOR ACCU'S**

1. Alvorens de accu in gebruik te nemen, leest u eerst alle instructies en waarschuwingsopdrachten op (1) de acculader, (2) de accu en (3) het apparaat waarin de accu wordt aangebracht.
2. Haal de accu niet uit elkaar.
3. Als de gebruikstijd aanzienlijk korter is geworden, stopt u onmiddellijk met het gebruik. Anders kan dit leiden tot kans op oververhitting, mogelijke brandwonden en zelfs een explosie.
4. Als de elektrolyt in uw ogen komt, wast u deze uit met schoon water en raadpleegt u onmiddellijk een arts. Dit kan leiden tot verlies van gezichtsvermogen.

## **BELANGRIJKE VEILIGHEIDSINSTRUCTIES**

**⚠ WAARSCHUWING:** Tijdens het gebruik van elektrische verlichtingsapparaten dienen altijd de basisveiligheidsvoorzorgen te worden genomen om het risico van brand, elektrische schokken en persoonlijk letsel te verkleinen, waaronder de volgende:

### **LEES ALLE INSTRUCTIES.**

#### **⚠ LET OP:**

1. Als het verlichtingsapparaat niet in gebruik is, dient u het altijd uit te schakelen en de stekker uit het stopcontact te trekken of de accu uit het verlichtingsapparaat te halen.
2. Bedek of blokkeer het verlichtingsapparaat niet terwijl deze aan is met een doek, stuk karton, enz. Door hem af te dekken of te blokkeren, kan brand ontstaan.
3. Gebruik het verlichtingsapparaat niet op vochtige of natte plaatsen. Stel het verlichtingsapparaat niet bloot aan regen of sneeuw. Was hem niet met water.
4. Gebruik het verlichtingsapparaat niet in een omgeving met explosiegevaar, zoals een omgeving met explosieve vloeistoffen, gassen of stof.
5. Kijk niet rechtstreeks in de LED-lamp of naar de bron van het licht.

De lamp is geclassificeerd in risicogroep 2.

- a) De lamp of het lampsysteem valt buiten de Uitzonderingsgroep en het risico voor mensen die in het lamplicht kijken wordt bepaald door hoe de gebruiker het apparaat monteert en gebruikt.
- b) Het meest beperkende gevaar voor optische straling en overige gevaren voor optische straling die buiten de Uitzonderingsgroep vallen.
- c) Correcte assemblage, montage, onderhoud en veilig gebruik, inclusief duidelijke waarschuwingen over voorzorgsmaatregelen ter voorkoming van mogelijke blootstelling aan gevaarlijke optische straling.
- d) Advies over veilig gebruiksprocedures en waarschuwingen tegen redelijkerwijs voorspelbaar verkeerd gebruik, storingen en gevaarlijke defecten.
- e) **KENNISGEVING:** Ultraviolet- en infraroodstraling voortgebracht door dit apparaat.

5. Sluit de accu niet kort:
  - (1) Raak de accupolen niet aan met enig geleidend materiaal.
  - (2) Bewaar de accu niet op een plaats waar deze in aanraking kan komen met andere metalen voorwerpen, zoals spijkers, munten, enz.
  - (3) Stel de accu niet bloot aan water of regen. Kortsluiting van de accu kan leiden tot een hoge stroomsterkte, oververhitting, mogelijke brandwonden en zelfs een defect.
6. Bewaar het verlichtingsapparaat en de accu niet op plaatsen waar de temperatuur kan oplopen tot 50°C of hoger.
7. Werp de accu niet in een vuur, zelfs niet als deze al ernstig beschadigd of helemaal versleten is. De accu kan in een vuur exploderen.
8. Wees voorzichtig dat u de accu niet laat vallen of ergens tegenaan stoot.
9. Gebruik nooit een beschadigde accu.
10. Houd u aan de plaatselijke regelgeving aangaande het weggooien van de accu.
11. De bijgeleverde lithium-ionbatterijen zijn onderhevig aan de vereisten in de wetgeving omtrent gevaarlijke stoffen. Voor commercieel transport, bijvoorbeeld door derden of transporteurs, moeten speciale vereisten ten aanzien van de verpakking en etikettering worden nageleefd.  
Om het apparaat op transport voor te bereiden is het noodzakelijk een expert op het gebied van gevaarlijke stoffen te raadplegen. Houd u tevens aan mogelijk strengere nationale regelgeving. Blootliggende contactpunten moeten worden afgedekt met tape en de accu moet zodanig worden verpakt dat deze niet kan bewegen in de verpakking.

#### ⚠ LET OP:

- Gebruik uitsluitend originele accu's van Makita. Het gebruik van een andere accu dan een originele accu van Makita, of van een gewijzigde accu, kan ertoe leiden dat de accu barst en brand, persoonlijk letsel en schade veroorzaakt. Bovendien vervalt dan de garantie van Makita op het gereedschap en de acculader van Makita.

### Tips voor een lange levensduur van de accu

1. Laad de accu op voordat deze volledig leeg is. Wanneer u merkt dat het verlichtingsapparaat minder lichtvermogen heeft, stopt u met het gebruik ervan en laadt u eerst de accu op.
2. Laad nooit een volledig opgeladen accu op. Te lang opladen verkort de levensduur van de accu.
3. Laad de accu op bij een omgevingstemperatuur van 10°C tot 40°C. Laat een warme accu eerst afkoelen voordat u deze oplaadt.
4. Als de accu gedurende een lange tijd (meer dan zes maanden) niet gebruikt, laadt u deze eerst op alvorens deze te gebruiken.

### Bewaar alle waarschuwingen en instructies om in de toekomst te kunnen raadplegen.

## BESCHRIJVING VAN DE FUNCTIES

### De accu aanbrengen en verwijderen (zie afb. 1)

#### ⚠ LET OP:

- Schakel het verlichtingsapparaat altijd uit voordat u de accu aanbrengt of verwijderd.
- **Houd het verlichtingsapparaat en de accu stevig vast tijdens het aanbrengen of verwijderen van de accu.** Als u het verlichtingsapparaat en de accu niet stevig vasthoudt, kunnen deze uit uw handen glijpen en beschadigd raken, of kan persoonlijk letsel worden veroorzaakt.

Om de accu te verwijderen verschuift u de knop aan de voorkant van de accu en schuift u tegelijkertijd de accu van het verlichtingsapparaat af.

Om de accu aan te brengen, lijnt u de lip op de accu uit met de groef in de behuizing en duwt u de accu op zijn plaats. Steek de accu zo ver mogelijk erin tot u een klikgeluid hoort. Als u het rode deel aan de bovenkant van de knop kunt zien, is de accu niet goed aangebracht.

















#### ⚠ LET OP:

- Breng de accu altijd helemaal aan totdat het rode deel niet meer zichtbaar is. Als u dit niet doet, kan de accu per ongeluk uit het verlichtingsapparaat vallen en letsel veroorzaken bij u of anderen in uw omgeving.
- Breng de accu niet met kracht aan. Als de accu niet gemakkelijk erin kan worden geschoven, wordt deze niet goed aangebracht.

### Aanduiding van de resterende acculading (zie afb. 2)

(Alleen voor accu's met een "B" aan het einde van het modelnummer.)

Druk op de testknop op de accu om de resterende accucapaciteit af te lezen. De indicatorlampjes branden gedurende enkele seconden.

Indicatorlampjes			Resterende acculading
 Brandt	 Uit	 Knippert	
			75% tot 100%
			50% tot 75%
			25% tot 50%
			0% tot 25%
			Laad de accu op.
 	 		Er kan een storing in de accu zijn opgetreden.

#### OPMERKING:

- Afhankelijk van de gebruiksomstandigheden en de omgevingstemperatuur, is het mogelijk dat de

aangegeven acculading verschilt van de werkelijke acculading.

## Werking van de lampschakelaar (zie afb. 3)

### ⚠ LET OP:

- Kijk niet rechtstreeks in de LED-lamp of naar de bron van het licht.

Druk op de lampschakelaar om de functies te doorlopen, zoals hieronder aangegeven.

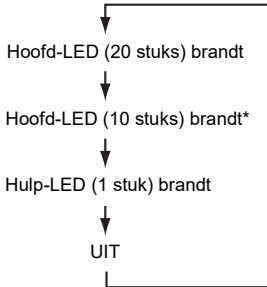

\* De LED's van de twee rijen tegenover de lampschakelaar branden.

## Metalen haak (zie afb. 4)

Klap de metalen haak omhoog voordat u hem gebruikt. De haak kan 360° worden gedraaid en verwijderd.

## USB-apparaten aansluiten (zie afb. 5)

### ⚠ LET OP:

- Sluit uitsluitend apparaten aan die compatibel zijn met de USB-voedingspoort. Als u zich hier niet aan houdt, kan een storing optreden in de accuhouder.

Dit verlichtingsapparaat (met de accu) kan worden gebruikt als een externe voeding voor USB-apparaten. Open de afdekking en sluit de USB-kabel (niet bijgeleverd) aan op de voedingspoort van de accuhouder. En sluit daarna het andere uiteinde van de kabel aan op het apparaat.

Druk op de USB-voedingsschakelaar. De schakelaar licht groen op en de USB-voedingspoort (op de accu) levert 5 V gelijkspanning van 2,1 A. Druk nogmaals op de USB-voedingsschakelaar om de voeding uit te schakelen.

### OPMERKING:

- Alvorens een USB-apparaat aan te sluiten op het verlichtingsapparaat (met de accu), maakt u altijd eerst een reservekopie van de gegevens op het USB-apparaat. Als u dat niet doet, kunnen uw gegevens per ongeluk verloren gaan.
- Mogelijk levert het verlichtingsapparaat geen stroom aan sommige USB-apparaten.
- Als u de voedingspoort niet gebruikt en nadat het opladen klaar is, trekt u de USB-kabel eruit en sluit u de afdekking.
- Om acculading te besparen wordt de USB-voedingsschakelaar automatisch uitgeschakeld in het geval 30 minuten verstreken zijn sinds het leveren van voeding is beëindigd, of gedurende langer dan 30 minuten geen voeding is geleverd.

- Als de resterende acculading lager wordt, wordt de USB-voedingsschakelaar uitgeschakeld en stopt het leveren van voeding om te voorkomen dat de accu te ver ontladen wordt. In dat geval laadt u de accu op of vervangt u hem door een nieuwe.

## ONDERHOUD

Voor het behoud van de productveiligheid en betrouwbaarheid, dienen reparaties en onderhoud te worden uitgevoerd door een erkend Makita-servicecentrum.

### ⚠ LET OP:

- Gebruik nooit benzine, wasbenzine, thinner, alcohol, enz. Dit kan leiden tot verkleuren, vervormen of barsten.

## VERKRIJGBARE ACCESSOIRES

### ⚠ LET OP:

Deze accessoires of hulpstukken worden aanbevolen voor gebruik met het Makita-verlichtingsapparaat dat in deze gebruiksaanwijzing wordt beschreven. Bij gebruik van andere accessoires of hulpstukken bestaat het gevaar van persoonlijke letsels. De accessoires en hulpstukken dienen uitsluitend op de juiste en bedoelde wijze te worden gebruikt.

- Schouderriem
- Originele Makita-accu en -lader

### OPMERKING:

- Sommige items op de lijst kunnen zijn inbegrepen in de doos van het verlichtingsapparaat als standaard toebehoren. Zij kunnen van land tot land verschillen.

Risico Groep 2	
	<b>LET OP! De mogelijk gevaarlijke optische straling die door dit product wordt uitgezonden. Kijk niet naar de lamp die aan het werken is. Het kan schadelijk voor de ogen zijn.</b>
<b>Product dat volgens EN 62471 getest wordt</b>	

**Descripción de las piezas**

- |                                      |                              |  |
|--------------------------------------|------------------------------|--|
| 1. Cartucho de la batería            | 5. Botón de comprobación     | 9. Gancho metálico                               |
| 2. Botón de liberación de la batería | 6. Interruptor de la lámpara | 10. Interruptor de la fuente de alimentación USB |
| 3. Indicador rojo                    | 7. LED principal (20 piezas) | 11. Puerto de fuente de alimentación USB         |
| 4. Luces indicadoras                 | 8. LED secundario (1 pieza)  |  |

**ESPECIFICACIONES**

Características principales		Modelo			DML807		
Voltaje		14,4 V/18 V CC					
LED		LED principal 0,5 W x 20 piezas					
		LED secundario 2,0 W x 1 pieza					
Fuente de alimentación USB	Puerto		USB tipo A				
	Tensión de salida		5 V CC				
	Corriente de salida		2,1 A				
Tiempo de funcionamiento (aproximadamente)	Cartucho de la batería estándar	LED principal (20 piezas) cuando está encendido	LED principal (10 piezas) cuando está encendido	LED secundario (1 pieza) cuando está encendido			
	BL1415	2,0 horas	4,0 horas	6,0 horas			
	BL1415N	2,5 horas	5,0 horas	8,0 horas			
	BL1430, BL1430B	4,0 horas	8,5 horas	13 horas			
	BL1440	6,5 horas	13 horas	21 horas			
	BL1450	8,0 horas	16 horas	25 horas			
	BL1460B	9,0 horas	18 horas	28 horas			
	BL1815	2,5 horas	5,5 horas	8,5 horas			
	BL1815N	3,5 horas	6,5 horas	10 horas			
	BL1820, BL1820B	4,5 horas	9,0 horas	14 horas			
	BL1830, BL1830B	6,5 horas	12 horas	19 horas			
	BL1840, BL1840B	9,0 horas	18 horas	28 horas			
	BL1850, BL1850B	11 horas	23 horas	36 horas			
BL1860B	14 horas	28 horas	43 horas				
Dimensiones (con BL1850B)	con el gancho desplegado	Largo 414 mm x Ancho 79 mm x Alto 155 mm					
	con el gancho plegado	Largo 361 mm x Ancho 79 mm x Alto 121 mm					
Peso (sin batería)		0,42 kg					

- Debido a nuestras continuas investigaciones y desarrollos, las especificaciones aquí descritas están sujetas a cambios sin previo aviso.
- Nota: Las especificaciones pueden ser diferentes de un país a otro.
- El tiempo de funcionamiento puede diferir en función del tipo de batería y la condición de uso.

**Símbolos**

Se utilizan los siguientes símbolos para el equipo. Asegúrese de que comprende su significado antes del uso.

 ..... Lea el manual de instrucciones.

 ..... Para uso en interiores solamente

 ..... Radiación óptica (UV e IR).  
Minimice la exposición a los ojos o la piel.

 ..... No mire directamente a la fuente de luz en funcionamiento.

 ..... Utilice una protección adecuada o protección para los ojos.

 ..... ¡Preste especial cuidado y atención!



Sólo para países de la Unión Europea  
Debido a la presencia de componentes peligrosos en el equipo, el equipo eléctrico y electrónico, los acumuladores y las baterías desechados pueden tener un impacto negativo para el medioambiente y la salud humana.

¡No tire los aparatos eléctricos y electrónicos ni las baterías junto con los residuos domésticos!  
De conformidad con las Directivas Europeas sobre residuos de aparatos eléctricos y electrónicos y sobre acumuladores y baterías y residuos de acumuladores y baterías, así como la adaptación de las mismas a la ley nacional, el equipo eléctrico, las baterías y los acumuladores desechados deberán ser almacenados por separado y trasladados a un punto distinto de recogida de desechos municipales, que cumpla con los reglamentos sobre protección medioambiental.

Esto se indica mediante el símbolo de cubo de basura tachado colocado en el equipo.

- b) El riesgo por radiación óptica más restrictivo y otros riesgos por radiación óptica que exceden el Grupo exento.
- c) Un montaje, una instalación y un mantenimiento correctos, y un uso seguro, incluyendo advertencias claras acerca de las precauciones para evitar posibles exposiciones a radiaciones ópticas peligrosas.
- d) Consejo sobre procedimientos de uso seguro y advertencias relativas a malas prácticas y averías razonablemente previsibles y los modos de fallos peligrosos.
- e) AVISO: Este producto emite radiación UV e IR.
- f) ADVERTENCIA: Este producto emite radiación IR.
- g) PRECAUCIÓN: Este producto emite radiación óptica posiblemente peligrosa.
- h) Minimice la exposición a los ojos o la piel. Utilice una protección adecuada.
- i) Utilice una protección adecuada o protección para los ojos.
- j) No mire fijamente a la lámpara en funcionamiento. Los ojos pueden sufrir daños.
- k) Puede producirse irritación en los ojos o la piel a causa de la exposición. Evite la exposición de los ojos.

### Seguridad en materia de electricidad

1. No inserte un clavo, un cable, etc. en el puerto de fuente de alimentación USB. De lo contrario un cortocircuito puede provocar humo y fuego.
2. No conecte la fuente de alimentación a un puerto USB. De lo contrario existe un riesgo de incendio. El puerto USB se ha diseñado para cargar solamente un dispositivo de baja tensión. Coloque siempre la cubierta en el puerto USB cuando no esté cargando un dispositivo de baja tensión.

### Uso y mantenimiento de la luminaria a batería

1. Recárguela solamente con el cargador especificado por el fabricante. Un cargador que es adecuado para un tipo de cartucho de la batería puede crear un riesgo de incendio cuando se usa con otro cartucho de la batería.
2. Utilice la luminaria solamente con los cartuchos de la batería. El uso de cualquier otro cartucho de la batería puede crear un riesgo de lesiones e incendio.
3. Cuando no se utilice el cartucho de la batería, manténgalo alejado de otros objetos metálicos, como clips de papel, monedas, llaves, clavos, tornillos u otros objetos metálicos pequeños que puedan establecer una conexión entre los terminales. El cortocircuito de los terminales de la batería puede provocar quemaduras o un incendio.
4. Si no se utiliza correctamente, la batería puede expulsar líquido; evite cualquier contacto con dicho líquido. Si se produce un contacto accidental, enjuague con agua. Si el líquido entra en contacto con los ojos, solicite ayuda médica. El líquido expulsado de la batería puede provocar irritaciones o quemaduras.

## INSTRUCCIONES IMPORTANTES DE SEGURIDAD

**⚠ ADVERTENCIA:** Cuando se utilicen luminarias eléctricas siempre deben tomarse precauciones de seguridad para reducir el riesgo de incendio, descargas eléctricas y lesiones personales, incluyendo las siguientes:

## LEA TODAS LAS INSTRUCCIONES.

### ⚠ PRECAUCIÓN:

1. Cuando no utilice la luminaria, apáguela siempre y desenchufe/extraiga el cartucho de la batería de la luminaria.
2. No cubra ni tape la luminaria encendida con trapos, cartones, etc. Si la cubre o la obstruye, puede provocar un incendio.
3. No utilice la luminaria en lugares húmedos o mojados. No exponga la luminaria a la lluvia o a la nieve. No la limpie con agua.
4. No utilice la luminaria en atmósferas explosivas, tales como aquellas en las que haya presencia de polvo, gases o líquidos inflamables.
5. No mire hacia la linterna luminiscente ni mire directamente hacia la fuente de luz.

La lámpara se ha clasificado en el Grupo de riesgo 2.

- a) La lámpara o el sistema de la lámpara supera el Grupo exento y el riesgo relacionado con el visor depende de cómo los usuarios instalen y usen el producto;

# INSTRUCCIONES DE SEGURIDAD IMPORTANTES RELACIONADAS CON EL CARTUCHO DE LA BATERÍA

1. Antes de utilizar el cartucho de la batería, lea todas las instrucciones y referencias de precaución que se encuentran en (1) el cargador de la batería, (2) la batería y (3) el producto en el que se utiliza la batería.
2. No desmonte el cartucho de la batería.
3. Si el tiempo de funcionamiento es excesivamente corto, deje de utilizar la herramienta de inmediato. De lo contrario, existe el riesgo de sobrecalentamiento, quemaduras e incluso explosión.
4. Si se produce contacto ocular con electrolito, enjuáguese los ojos con agua limpia y acuda de urgencia al médico. Corre el riesgo de perder la visión.
5. No cortocircuite el cartucho de la batería:
  - (1) No toque los terminales con un material conductor.
  - (2) Evite guardar el cartucho de la batería en un recipiente con otros objetos metálicos, como clavos, monedas, etc.
  - (3) No exponga el cartucho de la batería al agua o a la lluvia.Un cortocircuito puede provocar un elevado flujo de corriente, sobrecalentamiento, quemaduras o incluso una avería.
6. No almacene la luminaria ni el cartucho de la batería en lugares donde la temperatura supere los 50°C (122°F).
7. No quemé el cartucho de la batería aunque esté gravemente dañado o completamente gastado. El cartucho de la batería puede explotar si entra en contacto con fuego.
8. Procure que la batería no sufra golpes ni caídas.
9. No utilice una batería dañada.
10. Respete las normas locales relativas al desecho de la batería.
11. Las baterías de litio-ión están sujetas a los requisitos de la legislación sobre mercancías peligrosas. Para transportes comerciales, p. ej., terceros, transportistas, se deben respetar los requisitos especiales sobre embalajes y etiquetado. Para preparar el elemento para su transporte, debe consultarse con un experto en materiales peligrosos. Respete también cualquier posible normativa nacional. Tape o cubra con cinta adhesiva los contactos abiertos y empaquete la batería de forma que no se pueda mover dentro del embalaje.

## PRECAUCIÓN:

- Utilice solo baterías genuinas de Makita. El uso de baterías no genuinas de Makita o baterías que se han modificado puede provocar una explosión de la batería y un incendio, lesiones personales y daños. También se invalidará la garantía de Makita para la herramienta y el cargador de Makita.

## Consejos para conseguir una mayor duración de la batería

1. Cargue la batería antes de que se descargue por completo.

Siempre debe dejar de utilizar la luminaria y cargar el cartucho de la batería cuando observe que tiene menos potencia.

2. No recargue nunca un cartucho de la batería completamente cargado. La sobrecarga acorta la vida útil de la batería.
3. Cargue el cartucho de la batería a una temperatura ambiente que oscile entre 10°C y 40°C (50°F y 104°F). Antes de cargar un cartucho de la batería caliente, deje que se enfríe.
4. Cargue el cartucho de la batería si no lo ha utilizado durante un período prolongado (más de seis meses).

## Guarde todas las advertencias e instrucciones para futuras consultas.

## DESCRIPCIÓN DEL FUNCIONAMIENTO

### Instalación o extracción del cartucho de la batería (Fig. 1)

#### PRECAUCIÓN:

- Apague siempre la luminaria antes de instalar o extraer el cartucho de la batería.
- **Sujete la luminaria y el cartucho de la batería firmemente cuando instale o extraiga el cartucho de la batería.** Si no sujeta la luminaria y el cartucho de la batería firmemente, pueden resbalar de sus manos y se pueden provocar daños en la luminaria y el cartucho de la batería y lesiones personales.

Para quitar el cartucho de la batería, mantenga pulsado el botón de la parte frontal del cartucho y retírelo de la luminaria.

Para instalar el cartucho de la batería, alinee la lengüeta situada en el cartucho de la batería con la ranura del chasis e insértelo. Insértelo completamente hasta que quede firmemente encajado con un clic. Si puede ver el indicador rojo de la zona superior del botón, significa que el cartucho no está encajado completamente.

#### PRECAUCIÓN:

- Instale siempre completamente el cartucho de la batería de forma que el indicador rojo quede oculto. De lo contrario, el cartucho puede desprenderse accidentalmente de la luminaria y causar lesiones al operario o a alguna persona que se encuentre cerca.
- No presione excesivamente el cartucho de la batería para instalarlo. Si el cartucho no entra con suavidad, significa que no lo está instalando correctamente.

### Indicación de la capacidad restante de la batería (Fig. 2)

(Solo para cartuchos de la batería con "B" al final del número de modelo.)

Pulse el botón de comprobación del cartucho de la batería para indicar la capacidad restante de la batería. Las luces indicadoras se encienden durante unos segundos.

Luces indicadoras			Capacidad restante
Iluminada	Apagado	Parpadea	
■	□	▧	75% a 100%
■	■	■	
■	■	□	
■	■	□	
■	□	□	50% a 75%
■	□	□	25% a 50%
■	□	□	0% a 25%
▧	□	□	Cargue la batería.
■	■	□	Es posible que la batería se haya averiado.
□	□	■	

#### NOTA:

- En función de las condiciones de uso y de la temperatura ambiente, la indicación puede diferir ligeramente de la capacidad real.

### Accionamiento del interruptor de la lámpara (Fig. 3)

#### ⚠ PRECAUCIÓN:

- No mire hacia la linterna luminiscente ni mire directamente hacia la fuente de luz.
- Pulse el interruptor de la lámpara tal y como se muestra a continuación para cambiar los modos.

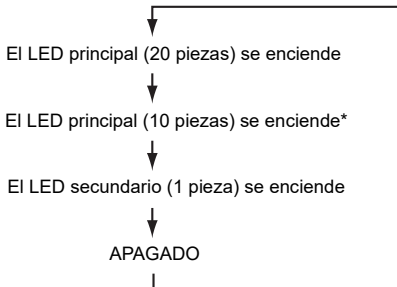

- \* Se encienden los LED de las dos filas en el lado opuesto al interruptor de la lámpara.

### Gancho metálico (Fig. 4)

Coloque el gancho metálico en posición vertical antes de utilizarlo.

El gancho se puede girar 360° y extraer.

### Conexión de dispositivos USB (Fig. 5)

#### ⚠ PRECAUCIÓN:

- Conecte solo dispositivos que sean compatibles con un puerto de fuente de alimentación USB. De lo contrario se puede provocar una avería en el soporte de la batería. Esta luminaria (con la batería) puede funcionar como fuente de alimentación externa para los dispositivos USB. Abra la cubierta y conecte el cable USB (no se incluye) con el puerto de la fuente de alimentación del soporte de la batería. A continuación, conecte el otro extremo del cable con el dispositivo.

Pulse el interruptor de la fuente de alimentación USB. El interruptor se ilumina de color verde y el puerto de la fuente de alimentación USB (con la batería) empieza a suministrar 5 V CC, 2,1 A. Pulse el interruptor de la fuente de alimentación USB de nuevo para desconectar la fuente de alimentación.

#### NOTA:

- Antes de conectar el dispositivo USB a la luminaria (con la batería), realice siempre una copia de seguridad de los datos del dispositivo USB. De lo contrario, los datos se pueden perder irremediablemente.
- La luminaria no puede proporcionar alimentación a algunos dispositivos USB.
- Cuando no lo utilice, o bien después de una carga, retire el cable USB y cierre la cubierta.
- Para ahorrar energía de la batería, el interruptor de la fuente de alimentación USB se apagará automáticamente 30 minutos después de que haya finalizado el suministro de energía de la fuente de alimentación o cuando no se utilice la fuente de alimentación durante 30 minutos.
- Si la capacidad restante de la batería se reduce, el interruptor de la fuente de alimentación USB se apagará y la fuente de alimentación se detendrá para detener el exceso de descarga de la batería. En ese caso, cargue la batería o sustitúyala por una nueva.

## MANTENIMIENTO

Para mantener la seguridad y la fiabilidad, las reparaciones y el mantenimiento debe realizarlos un centro de servicio técnico autorizado por Makita.

#### ⚠ PRECAUCIÓN:

- Nunca utilice gasolina, benceno, disolvente, alcohol o un producto similar. Se puede provocar una decoloración, una deformación o grietas.

## ACCESORIOS OPCIONALES

#### ⚠ PRECAUCIÓN:

Se recomienda el uso de estos accesorios o complementos con la luminaria Makita especificado en este manual. El uso de otros accesorios o complementos puede conllevar el riesgo de ocasionar daños corporales. Los accesorios o complementos sólo deben usarse de una manera correcta y para la que se diseñaron.

- Correa de hombro
- Batería y cargador originales de Makita

#### NOTA:

- Algunos elementos de la lista se pueden incluir con el paquete de luminaria como accesorios estándar. Pueden ser diferentes de un país a otro.

<b>Grupo de Riesgo 2</b>	
	<b>PRECAUCIÓN! Radiación óptica posiblemente peligrosa emitida por este producto. No mire fijamente a la lámpara en funcionamiento. Puede resultar dañino para los ojos.</b>
<b>Producto probado según EN62471</b>	

- |              |                 |                   |
|--------------|-----------------|-------------------|
| 1. 배터리 카트리지  | 5. 확인 버튼        | 9. 금속 고리          |
| 2. 배터리 탈착 버튼 | 6. 조명 스위치       | 10. USB 전원 공급 스위치 |
| 3. 적색 표시기    | 7. 주 LED (20 개) | 11. USB 전원 공급 포트  |
| 4. 표시등       | 8. 보조 LED (1 개) |                   |

사양

주요 기능		모델				DML807			
전압		DC 14.4 V/18 V							
LED		주 LED 0.5 W x 20 개				보조 LED 2.0 W x 1 개			
		USB 전원 공급							
USB 전원 공급		포트		USB A 유형					
		출력 전압		DC 5 V					
		출력 전류		2.1 A					
사용 시간 ( 대략 )		표준 배터리 카트리지		점등 시 주 LED (20 개)		점등 시 주 LED (10 개)		보조 LED (1 개 ) 점등 시	
		BL1415		2.0 시간		4.0 시간		6.0 시간	
		BL1415N		2.5 시간		5.0 시간		8.0 시간	
		BL1430, BL1430B		4.0 시간		8.5 시간		13 시간	
		BL1440		6.5 시간		13 시간		21 시간	
		BL1450		8.0 시간		16 시간		25 시간	
		BL1460B		9.0 시간		18 시간		28 시간	
		BL1815		2.5 시간		5.5 시간		8.5 시간	
		BL1815N		3.5 시간		6.5 시간		10 시간	
		BL1820, BL1820B		4.5 시간		9.0 시간		14 시간	
		BL1830, BL1830B		6.5 시간		12 시간		19 시간	
		BL1840, BL1840B		9.0 시간		18 시간		28 시간	
		BL1850, BL1850B		11 시간		23 시간		36 시간	
BL1860B		14 시간		28 시간		43 시간			
크기 (BL1850B 포함)		고리 스탠드 포함		L 414 mm x W 79 mm x H 155 mm					
		보관된 고리 포함		L 361 mm x W 79 mm x H 121 mm					
중량 ( 배터리 미포함 )		0.42 kg							

- 당사의 지속적인 연구 개발로 인해 본 문서의 사양은 통지 없이 변경될 수 있습니다 .
- 참고 : 사양은 국가마다 다를 수 있습니다 .
- 작동 시간은 배터리 종류와 사용 조건에 따라 다를 수 있습니다 .

기호

다음은 본 장비에 사용되는 기호입니다 .  
사용하기 전에 기호의 의미를 확실하게 이해하십시오 .

 ..... 켜져 있는 광원을 응시하지 마십시오 .

 ..... 적절한 차폐 장치 또는 눈 보호 장치를 사용하십시오 .

 ..... 각별히 주의를 기울이십시오 !

 ..... EU 국가만 해당  
장비에는 위험한 부품이 존재하기 때문  
에 전기 및 전자 장비, 축전지, 배터리

 ..... 사용 설명서를 읽으십시오 .

 ..... 실내 전용

 ..... 광학 방사 (UV 및 IR).  
눈 또는 피부로의 노출을 최소화 하십  
시오 .



폐기물은 환경과 인체 건강에 부정적인 영향을 미칠 수 있습니다 .

전기 및 전자 가전제품 또는 배터리는 가정용 쓰레기와 함께 폐기하지 마십시오 !

전기 및 전자 장비 폐기물, 축전지 및 배터리와 축전지 및 배터리 폐기물에 대한 유럽 지침과 이에 따른 국내법에 따라, 전기 장비, 배터리, 축전지 폐기물은 따로 수거하여 환경 보호 규정에 따라 운영되는 별도의 자체 폐기물 수거 장소로 전달해야 합니다 .

장비에 있는 X 자 표시된 바퀴 달린 쓰레기통 기호가 이를 나타냅니다 .

j) 램프가 켜져 있을 때는 응시하지 마십시오 . 눈에 해로울 수 있습니다 .

k) 노출로 인해 눈 또는 피부 자극이 발생할 수 있습니다 . 눈에 노출되지 않도록 하십시오 .

## 전기 안전

1. USB 전원 공급 포트에 못, 전선 등을 넣지 마십시오 . 그렇지 않을 경우 단락으로 인해 연기와 화재가 발생할 수 있습니다 .
2. USB 포트에 전원을 연결하지 마십시오 . 그렇지 않을 경우, 화재의 위험이 있습니다 . USB 포트는 저전압 장치를 충전하기 위해 고안된 것입니다 . 저전압 장치를 충전하지 않을 때는 항상 커버를 USB 포트 위에 놓으십시오 .

## 배터리 조영기구 사용 및 보관

1. 충전할 때는 제조업체에서 지정한 충전기만 사용하십시오 . 배터리 카트리지에 부적합한 충전기를 사용하면 화재가 발생할 수 있습니다 .
2. 조영기구는 지정한 배터리 카트리지도고만 사용하십시오 . 다른 유형의 배터리 카트리지를 사용하면 화재 사고나 화재가 발생할 수 있습니다 .
3. 배터리 카트리지를 사용하지 않을 경우에는 단자를 연결할 수 있는 종이 클립, 동전, 열쇠, 못, 나사와 같은 작은 금속의 가까이에 두지 마십시오 . 배터리 단자가 합선되면 화상 또는 화재가 발생할 수 있습니다 .
4. 배터리를 남용하면 누액이 발생할 수 있습니다 . 배터리 누액에 닿지 않도록 주의하십시오 . 실수로 배터리 누액에 닿은 경우에는 물로 씻어내십시오 . 배터리 누액이 눈에 들어간 경우에는 의사의 진찰도 받으십시오 . 배터리 누액에 닿으면 피부 자극이 생기거나 화상을 입을 수 있습니다 .

## 배터리 카트리지에 대한 중요한 안전 지침

1. 배터리 카트리지를 사용하기 전에 (1) 배터리 충전기 , (2) 배터리 및 (3) 배터리 사용 제품의 지침과 주의 사항 표시를 모두 읽으십시오 .
2. 배터리 카트리지를 분해하지 마십시오 .
3. 사용 시간이 급격히 줄어든 경우 즉시 사용을 멈추십시오 . 과열, 화상 및 폭발이 일어날 수 있습니다 .
4. 전해질이 눈에 들어간 경우 깨끗한 물로 씻어낸 다음 즉시 의사의 진찰을 받으십시오 . 설명할 수 있습니다 .
5. 배터리 카트리지가 합선되지 않도록 주의하십시오 . (1) 배터리 카트리지의 단자에 도체를 대지 마십시오 . (2) 못이나 동전과 같은 금속을 배터리 카트리지와 함께 보관하지 마십시오 . (3) 배터리 카트리지가 물이나 비에 닿지 않게 하십시오 . 배터리가 합선되면 과전류, 과열, 화상 및 절연 파괴가 발생할 수 있습니다 .
6. 온도가 50°C (122°F) 에 도달하거나 초과할 수 있는 장소에 조영기구 및 배터리 카트리지를 보관하지 마십시오 .

## 중요한 안전 수칙

**⚠ 경고 :** 전기 조영기구를 사용할 때 다음을 비롯한 기본 주의 사항을 항상 준수하여 화재, 상해 및 감전 사고를 예방해야 합니다 .

## 모든 설명을 읽으십시오 .

### ⚠ 주의 :

1. 조영기구를 사용하지 않을 때는, 항상 스위치를 끄고 조영기구에서 배터리 카트리지의 플러그를 뽑고 / 제거하십시오 .
2. 천이나 상자로 조영기구를 덮거나 막지 마십시오 . 덮거나 막으면 화재가 발생할 수 있습니다 .
3. 조영기구를 습하거나 물기가 있는 곳에서 사용하지 마십시오 . 조영기구를 비나 습한 환경에 노출하지 마십시오 . 조영기구를 물에 씻지 마십시오 .
4. 화재 위험이 큰 액체, 가스 또는 먼지가 있는 곳에서 조영기구를 사용하지 마십시오 .
5. 직접적으로 LED 등을 똑바로 쳐다보거나 광원을 응시하지 마십시오 .

램프는 위험 그룹 2 로 분류되었습니다 .

- a) 램프 또는 램프 장치는 보는 사람과 관련된 위험이 사용자나 제품을 설치 및 사용하는 방법에 따라 제외 그룹이 아닐 수 있습니다 .
- b) 가장 제한적인 광학 방사선 위험과 기타 방사선 위험은 제외 그룹을 초과합니다 .
- c) 가능한 위험한 광학 방사선에 대한 노출을 방지하기 위해, 예방책에 관한 확실한 경고를 포함하여, 적절한 조립, 설치, 유지보수 및 안전한 사용 .
- d) 안전 작동 절차에 대한 조언 및 합리적으로 예측 가능한 과실, 고장 및 위험한 고장 모드에 관한 경고 .
- e) 주의 : 본 제품에서는 UV 및 IR 이 방출됩니다 .
- f) 경고 : 본 제품에서는 IR 이 방출됩니다 .
- g) 주의 : 본 제품에서는 유해한 광학 방사선이 발생할 수 있습니다 .
- h) 눈이나 피부에 대한 노출을 최소화하십시오 . 적절한 차폐 장치를 사용하십시오 .
- i) 적절한 차폐 장치 또는 눈 보호 장치를 사용하십시오 .

- 배터리 카트리지는 손상되었거나 완전히 소진된 경우에도 소각하지 마십시오. 배터리 카트리가 불 속에서 폭발할 수 있습니다.
- 배터리를 떨어뜨리거나 타격을 가하지 않도록 주의하십시오.
- 손상된 배터리는 사용하지 마십시오.
- 배터리 처리에 관한 지역 규정을 따르십시오.
- 포함된 리튬이온 배터리는 위험물 규정 (Dangerous Goods Legislation) 요건 대상이 됩니다. 제 3 자인 운송 총개업체에 의한 운수를 위해 포장라벨에 대한 특수 요건을 준수해야 합니다.

물품 운송 준비 시 위험물질에 관한 전문가 자문을 받아야 합니다. 또한 가능한 보다 자세한 국가 규정을 준수하십시오. 열려 있는 접촉 부위는 테이프를 붙이거나 감추고 포장물 안에서 배터리가 움직이지 않도록 포장하십시오.

### ⚠ 주의 :

- Makita 정품 배터리만 사용하십시오. 비순정품 Makita 배터리를 사용하거나 개조된 배터리를 사용하면 배터리 파열로 인해 화재, 부상 및 손상을 초래할 수 있습니다. 또한 Makita 공구 및 충전기에 대한 Makita 보증이 무효가 될 수 있습니다.

### 배터리 수명을 최대한으로 유지하는 방법

- 완전히 방전되기 전에 배터리 카트리지를 충전하십시오. 조명기구의 전원이 부족한 경우 조명기구 사용을 멈추고 배터리 카트리지를 충전하십시오.
- 완전히 충전된 배터리 카트리지를 재충전하지 마십시오. 과충전하면 배터리 서비스 수명이 단축됩니다.
- 배터리 카트리는 실온 (10°C ~ 40°C (50°F ~ 104°F)) 에서 충전하십시오. 뜨거워진 배터리 카트리는 식힌 후에 충전하십시오.
- 장기간 (6 개월 이상) 사용하지 않을 경우 배터리 카트리지를 충전해 두십시오.

모든 경고와 지침은 다음에 참고할 수 있도록 잘 보관해 두십시오.

### 기능 설명

#### 배터리 카트리지 설치 및 제거 (그림 1)

##### ⚠ 주의 :

- 배터리 카트리지를 설치 또는 제거하기 전에 반드시 조명기구를 끄십시오.
- 배터리 카트리지를 설치하거나 분리할 때는 조명기구와 배터리 카트리지를 단단히 잡으십시오. 조명기구와 배터리 카트리지를 단단히 잡지 않으면 손에서 미끄러져서 조명기구 및 배터리 카트리지 손상과 신체 부상을 초래할 수 있습니다.

배터리 카트리지를 제거하려면 카트리지 전면에 있는 버튼을 누른 채 배터리 카트리지를 눌러 조명기구와 분리하십시오.

배터리 카트리지를 설치하려면 배터리 카트리지의 돌출부를 하우징 홈과 정렬한 다음 밀어 넣으십시오. 찰락 소리가 나며 제자리에 고정될 때까지 삽입하십시오. 제대로 삽입되지 않으면 버튼 위쪽의 적색 표시기가 보입니다.

##### ⚠ 주의 :

- 항상 적색 표시기가 보이지 않도록 배터리 카트리지를 제대로 설치하십시오. 그렇지 않으면 조명기구에서 빠져서 사용자나 주변 사람이 다칠 수 있습니다.
- 배터리 카트리가 함성되지 않도록 설치하십시오. 카트리가 쉽게 밀리지 않는 경우, 정확하게 끼워진 것이 아닙니다.

#### 배터리 잔량 표시 (그림 2)

(오일 번호 끝에 "B" 가 포함된 배터리 카트리지만 해당) 배터리 카트리지의 확인 버튼을 눌러서 배터리 잔량을 표시하십시오. 몇 초간 표시등이 점등됩니다.

표시등			배터리 잔량
정등	소등	점멸	
■ ■ ■ ■			75% ~ 100%
■ ■ ■ □			50% ~ 75%
■ ■ □ □			25% ~ 50%
■ □ □ □			0% ~ 25%
▣ □ □ □			배터리를 충전하십시오.
■ ■ □ □ □ □ ■ ■			배터리가 제대로 작동하지 않을 수 있습니다.

##### 참고 :

- 사용 조건 및 주위 온도에 따라, 표시 내용이 실제 용량과 약간 다를 수 있습니다.

#### 조명 스위치 조작 (그림 3)

##### ⚠ 주의 :

- 직접적으로 LED 등을 쳐다보거나 광원을 응시하지 마십시오.

아래 그림과 같이 조명 스위치를 눌러서 모드를 변경합니다.

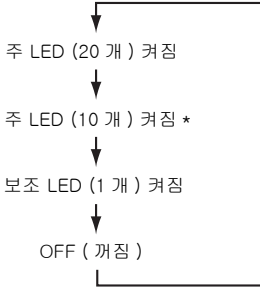

\* 조명 스위치 켜짐의 맞은편에 있는 두 줄의 LED.

## 급속 고리 (그림 4)

사용하기 전에 급속 고리를 수직으로 회전시키십시오. 고리는 360° 돌리거나 분리할 수 있습니다.

## USB 장치 연결 (그림 5)

### ⚠ 주의 :

- USB 전원 공급 포트와 호환되는 장치만 연결하십시오. 그렇지 않을 경우 배터리 출더가 고장 날 수 있습니다. 조명기구 (배터리 포함) 는 USB 장치용 외부 전원 공급 장치로 작동할 수 있습니다. 커버를 열고 USB 케이블 (포함되어 있지 않음) 과 배터리 출더의 전원 공급 포트를 연결합니다. 그런 다음 케이블의 다른 쪽 끝을 장치와 연결합니다. USB 전원 공급 스위치를 누릅니다. 스위치가 녹색으로 켜지고 USB 전원 공급 포트 (배터리 포함) 가 DC5V, 2.1A 공급을 시작합니다. USB 전원 공급 스위치를 다시 눌러서 전원 장치를 끕니다.

### 참고 :

- USB 장치를 조명기구 (배터리 포함) 에 연결하기 전에, 항상 USB 장치의 데이터를 백업해 두십시오. 그렇지 않으면 데이터를 분실할 수도 있습니다.
- 조명기구가 일부 USB 장치에 전원을 공급하지 않을 수 있습니다.
- 사용하지 않거나 충전한 후에는, USB 케이블을 분리하고 커버를 닫으십시오.
- 배터리 전원을 절약하기 위해, 다음과 같은 경우 USB 전원 공급 스위치가 자동으로 꺼집니다 (전원 공급이 끝나고 30 분이 경과되거나 전원 장치가 30 분 동안 작동되지 않은 경우).
- 잔여 배터리 용량이 부족해질 경우, USB 전원 공급 스위치가 꺼지고 전원 장치가 배터리의 과방전을 방지하기 위해 작동을 멈춥니다. 이 경우, 배터리를 충전하거나 새 것으로 교체하십시오.

## 정비

수리 및 유지 관리는 제품 안전 및 안정성 유지를 위해 Makita 공인 서비스 센터에 의뢰하십시오.

### ⚠ 주의 :

- 휘발유, 벤진, 시너, 알코올 또는 유사 제품 등을 사용하지 마십시오. 변색, 변형 또는 균열이 발생할 수 있습니다.

## 선택 액세서리

### ⚠ 주의 :

본 취급설명서에 명시된 Makita 조명기구에 대해 다음과 같은 액세서리와 부착물을 사용하십시오. 다른 액세서리나 부착물을 사용하면 인적 손상을 입을 수도 있습니다. 액세서리 또는 부착물은 적절하고 계획된 방식으로만 사용되어야 합니다.

- 어깨끈
- Makita 순정 배터리 및 충전기

### 참고 :

- 목록의 일부 품목은 표준 액세서리로 조명기구 포장물에 포함되어 있을 수 있습니다. 선택 액세서리는 국가마다 다를 수 있습니다.

위험 그룹 2	
	<b>주의! 본 제품에서는 유해한 광학 방사선이 발생될 수 있습니다. 램프가 켜져 있을 때는 직시하지 마십시오. 눈에 해로울 수 있습니다.</b>
<b>제품은 EN 62471에 의해 테스트하였습니다.</b>	

**Makita Europe N.V.** Jan-Baptist Vinkstraat 2,  
3070 Kortenberg, Belgium

**Makita Corporation** 3-11-8, Sumiyoshi-cho,  
Anjo, Aichi 446-8502 Japan